

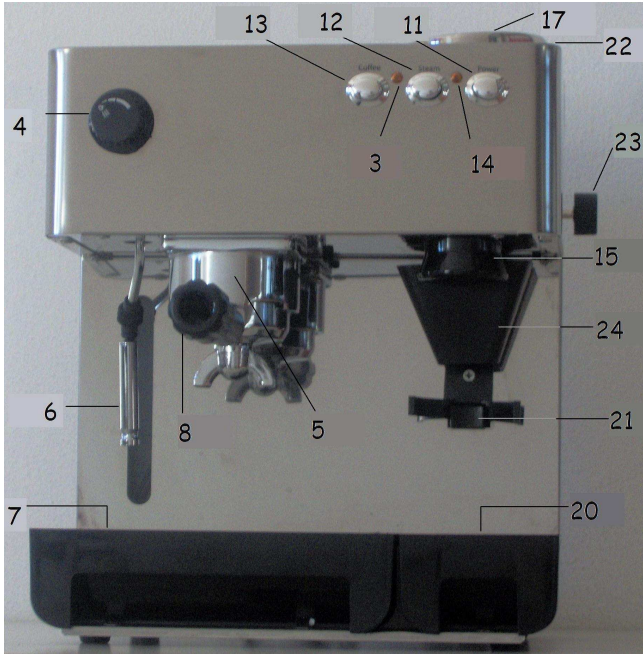

PROFESSIONAL EQUIPMENT  
IN STAINLESS STEEL

# PL042E



# PL042EM

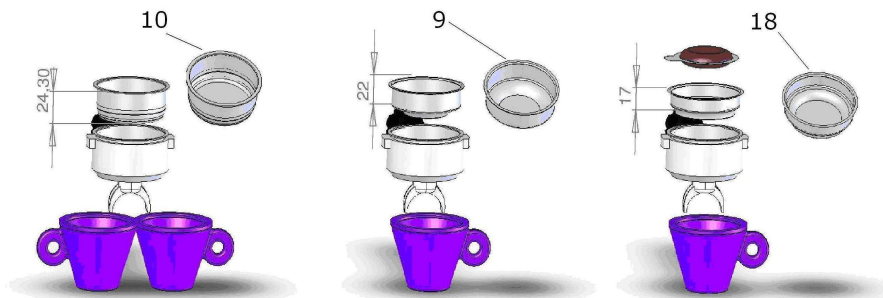
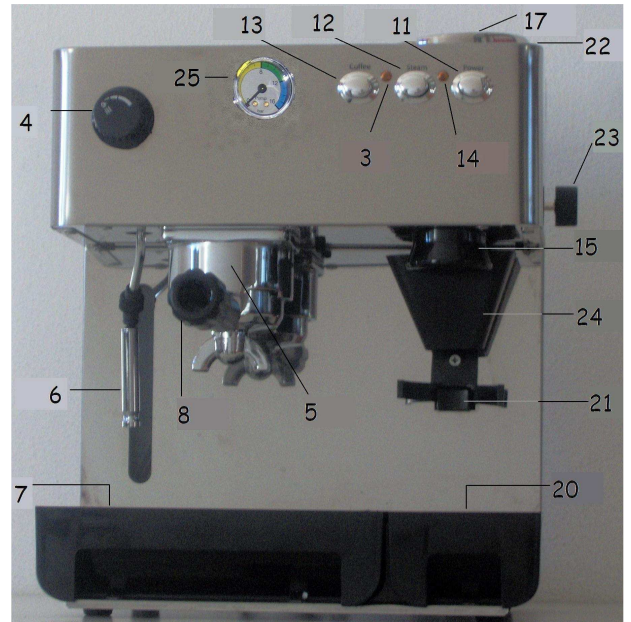

**COMPONENTI:**

- |                                                  |                                                   |
|--------------------------------------------------|---------------------------------------------------|
| 1. Serbatoio                                     | 13. Interruttore caffè/acqua calda                |
| 2. Scaldatazze                                   | 14. Lampada spia tensione                         |
| 3. Lampada spia segnalatrice pronto vapore/caffè | 15. Pressino                                      |
| 4. Manopola vapore/acqua calda                   | 17. Contenitore caffè in grani                    |
| 5. Sede del portafiltro                          | 18. Filtro cialda                                 |
| 6. Erogatore vapore/acqua calda                  | 19. Vaschetta estraibile scarico acqua            |
| 7. Grata removibile poggia tazza                 | 20. Vaschetta estraibile raccolta caffè macinato  |
| 8. Portafiltro                                   | 21. Pulsante di comando erogazione caffè macinato |
| 9. Filtro 1 tazza                                | 22. Etichetta Numerata                            |
| 10. Filtro 2 tazze                               | 23. Manopola regolazione macinatura               |
| 11. Interruttore generale on/off                 | 24. Erogatore di caffè macinato                   |
| 12. Interruttore erogazione vapore               | 25. Manometro (PL042EM)                           |

**ISTRUZIONI PER L'USO:****Prima accensione della macchina:**

1. Estrarre la macchina per caffè espresso dalla scatola e rimuovere tutti i sacchetti e il materiale da imballo.
2. Posizionare la macchina per caffè espresso su una superficie stabile e piana, lontano da fonti di calore e da rubinetti della rete idrica.
3. Aprire il coperchio del serbatoio posto sul retro della macchina ed estrarre il serbatoio (1) facendo attenzione a non danneggiare i tubicini al suo interno.
4. Riempire il serbatoio (1) di acqua fredda.
5. Rimettere il serbatoio (1) nella sua sede, controllando che i tubicini non siano piegati e che il filtro posto all'estremità di uno di essi sia ben saldo.
6. Inserire la spina del cavo di alimentazione elettrica nella presa della corrente (verificarne il voltaggio).
7. Inserire il portafiltro (8) nell'anello di aggancio della sede del portafiltro (5) ruotandolo da sinistra verso destra, in modo che si scaldi e che sia facilmente pronto per l'uso.
8. Accendere la macchina premendo l'interruttore generale (11). L'accensione della lampada spia tensione (14) conferma l'alimentazione elettrica.
9. Aprire la manopola vapore/acqua calda (4).
10. Premere l'interruttore erogazione vapore (12) e l'interruttore caffè/acqua calda (13).
11. Quando dal beccuccio del tubo erogatore vapore/acqua calda (6) esce l'acqua, premere l'interruttore caffè/acqua calda (13) e l'interruttore erogazione vapore (12) di nuovo e chiudere la manopola vapore/acqua calda (4).
12. Dopo aver fatto tutte queste operazioni la macchina si può anche lasciare accesa.

**Regolazione della macinatura:**

13. Sul contenitore del caffè in grani (17) è presente un'etichetta numerata (22) per consentire il riferimento della macinatura: ".7.6.5.4.3.2.1".
14. Prendendo come riferimento la tacca posta sul telaio della macchina e girando la manopola di regolazione della macinatura (23) si vedrà ruotare l'etichetta numerata.
15. I numeri alti corrispondono ad una macinatura a grana grossa e di conseguenza i numeri più bassi corrispondono ad una macinatura fine.
16. La regolazione della macinatura è importante per ottenere un buon caffè cremoso. Pertanto è essenziale regolarla a seconda dei differenti tipi di caffè che si trovano sul mercato. Si consiglia un grado di macinatura 3.

**Preparazione del caffè espresso con caffè in grani:**

17. Controllare che il serbatoio (1) contenga acqua.
18. Premere l'interruttore generale (11): le lampade spia tensione (14) e spia segnalatrice pronto vapore/caffè (3) si accendono (solo se la macchina è spenta, altrimenti passare al punto successivo).
19. Non appena la lampada spia segnalatrice pronto vapore/caffè (3) si spegne, la macchina è pronta per l'uso.
20. Inserire il filtro 1 tazza (9) o 2 tazze (10) nel portafiltro (8) preventivamente riscaldato come indicato al punto 7.
21. Inserire il caffè in grani nell'apposito contenitore (17).
22. Con il portafiltro (8) spingere il pulsante di comando erogazione caffè macinato (21) per azionare il macinacaffè; raggiunta la quantità di caffè desiderata, togliere il portafiltro (8) rilasciando così il pulsante di comando erogazione caffè macinato (21).
23. Premere il contenuto del filtro contro il pressino (15).
24. Inserire il portafiltro (8) nell'anello di aggancio della sede del portafiltro (5) ruotandolo da sinistra verso destra con forza e successivamente posizionare le tazzine sulla grata removibile poggia tazza (7).

25. Premere l'interruttore caffè/acqua calda (13).
26. Una volta raggiunta la quantità desiderata del caffè premere di nuovo l'interruttore caffè/acqua calda (13).
27. Togliere il portafiltro (8) e gettare via i fondi di caffè.

#### **Preparazione del caffè espresso con caffè in cialde carta:**

28. Controllare che il serbatoio (1) contenga acqua.
29. Premere l'interruttore generale (11): le lampade spia tensione (14) e spia segnalatrice pronto vapore/caffè (3) si accendono (solo se la macchina è spenta, altrimenti passare al punto successivo).
30. Non appena la lampada spia segnalatrice pronto vapore/caffè (3) si spegne, la macchina è pronta per l'uso.
31. Inserire il filtro cialda (18) nel portafiltro (8), preventivamente riscaldato come indicato al punto 4.
32. Scartare la confezione della cialda facendo attenzione a non danneggiare la cialda stessa.
33. Inserire la cialda nel filtro cialda (18).
34. Inserire il portafiltro (8) nell'anello di aggancio della sede del portafiltro (5) ruotandolo da sinistra verso destra con forza e successivamente posizionare le tazzine sulla grata removibile poggia tazza (7).
35. Premere l'interruttore caffè/acqua calda (13).
36. Una volta raggiunta la quantità desiderata del caffè premere di nuovo l'interruttore caffè/acqua calda (13).
37. Togliere il portafiltro (8) e gettare via la cialda carta usata.

#### **Vapore:**

38. Controllare che il serbatoio (1) contenga acqua.
39. Premere l'interruttore generale (11): le lampade spia tensione (14) e spia segnalatrice pronto vapore/caffè (3) si accendono (solo se la macchina è spenta, altrimenti passare al punto successivo).
40. Premere l'interruttore erogazione vapore (12).
41. Non appena la lampada spia segnalatrice pronto vapore/caffè (3) si spegne la macchina è pronta per l'uso.
42. Aprire la manopola vapore/acqua calda (4). All'inizio uscirà un po' d'acqua seguita dal vapore.
43. Mettere sotto il tubo vapore erogatore vapore/acqua calda (6) il recipiente con la bevanda desiderata e girare completamente la manopola.
44. A fine operazione chiudere la manopola vapore/acqua calda (4) e premere l'interruttore erogazione vapore (12).
45. Riaprire la manopola vapore/acqua calda (4) e premere l'interruttore erogazione vapore (12) e l'interruttore caffè/acqua calda (13). Quando dal tubo vapore erogatore vapore/acqua calda (6) esce l'acqua, richiudere la manopola vapore/acqua calda (4) e contemporaneamente premere l'interruttore caffè/acqua calda (13) e l'interruttore erogazione vapore (12) di nuovo; pulire accuratamente l'erogatore vapore/acqua calda (6).

#### **Acqua calda:**

46. Controllare che il serbatoio (1) contenga acqua.
47. Premere l'interruttore generale (11): le lampade spia tensione (14) e spia segnalatrice pronto vapore/caffè (3) si accendono (solo se la macchina è spenta, altrimenti passare al punto successivo).
48. Non appena la lampada spia segnalatrice pronto vapore/caffè (3) si spegne, la macchina è pronta per l'uso.
49. Aprire la manopola vapore/acqua calda (4).
50. Premere l'interruttore erogazione vapore (12) e l'interruttore caffè/acqua calda (13). Si otterrà immediatamente l'uscita di acqua dal tubo erogatore vapore/acqua calda (6).
51. Raggiunta la quantità d'acqua desiderata, premere nuovamente l'interruttore caffè/acqua calda (13) e l'interruttore erogazione vapore (12), quindi chiudere la manopola vapore/acqua calda (4).
52. Dopo il prelievo di acqua calda si raccomanda di controllare che il serbatoio (1) contenga ancora acqua.

#### **CONSIGLI UTILI:**

- I filtri 1 tazza (9), 2 tazze (10) e il filtro cialda (18) non devono essere necessariamente lavati ogni volta dopo l'uso. L'importante è accertarsi che non siano ostruiti i fori.
- Per ottenere un ottimo risultato, si consiglia di riscaldare le tazze sull'apposito scaldatasse (2) che funziona solo a macchina accesa.

#### **MANUTENZIONE ORDINARIA E PRECAUZIONI:**

- Si consiglia di pulire accuratamente dopo ogni utilizzo il tubo vapore e il portafiltro.
- Per la pulizia si consiglia di utilizzare un normale panno umido con acqua.
- Non lasciare l'apparecchio esposto ad agenti atmosferici e non immergere l'apparecchio in acqua.
- Fare funzionare l'apparecchio soltanto sotto controllo di adulti e tenerlo fuori dalla portata dei bambini.
- Non lavare filtri e portafiltro in lavastoviglie.

**DATI TECNICI:**

Alimentazione elettrica: 230V - 50Hz; 120V - 60Hz  
 Potenza: 1200W  
 Tempo di riscaldamento: 3 minuti circa  
 Pressione pompa: 15 bar  
 Capacità serbatoio acqua: 3 litri  
 Dimensioni (HxLxP): 39\*33\*42 cm  
 Peso: 12.2 kg  
 Funzionamento: caffè in grani e cialde carta

**RISOLUZIONE DEI PROBLEMI PIÙ FREQUENTI:**

La ringraziamo per aver acquistato in nostro prodotto, costruito secondo le ultime innovazioni tecnologiche. Seguendo scrupolosamente le semplici operazioni riguardanti l'uso corretto del nostro prodotto in conformità alle prescrizioni essenziali di sicurezza indicate nel presente manuale, potrà ottenere il massimo delle prestazioni e verificare la notevole affidabilità di questo prodotto nel corso degli anni. Di seguito forniamo una pratica tabella riportante alcuni malfunzionamenti e le loro relative rapide soluzioni:

PROBLEMA	CAUSA	SOLUZIONE
Non si forma la crema sul caffè	<ol style="list-style-type: none"> <li>1. La miscela di caffè non è adatta per il tipo di macchina</li> <li>2. La macinatura non è corretta</li> <li>3. La quantità di caffè è insufficiente</li> <li>4. Il portafiltra non è stato agganciato bene</li> </ol>	<ol style="list-style-type: none"> <li>1. Sostituire il caffè</li> <li>2. Regolare la macinatura del caffè</li> <li>3. Aumentare la dose del caffè e pressarlo adeguatamente</li> <li>4. Stringere meglio il portafiltra</li> </ol>
Il caffè esce troppo freddo	<ol style="list-style-type: none"> <li>1. La macchina non era alla giusta temperatura</li> <li>2. Mancato preriscaldamento del portafiltra</li> <li>3. Mancato preriscaldamento delle tazze</li> <li>4. Il termostato non lavora entro i valori ottimali</li> </ol>	<ol style="list-style-type: none"> <li>1. Rispettare le indicazioni riportate nei paragrafi "<i>Messa in funzione della macchina</i>" e "<i>Preparazione del caffè espresso</i>"</li> <li>2. Il portafiltra deve essere riscaldato contemporaneamente all'acqua, vedi paragrafo "<i>Messa in funzione della macchina</i>"</li> <li>3. Scaldare adeguatamente le tazze sull'apposito scadatazze</li> <li>4. Rivolgersi al CENTRO DI ASSISTENZA</li> </ol>
Il caffè esce troppo rapidamente	<ol style="list-style-type: none"> <li>1. Il caffè è macinato troppo grosso</li> <li>2. La quantità di caffè è insufficiente</li> <li>3. Pressatura del caffè insufficiente</li> <li>4. Caffè/cialda vecchio o inadatto</li> </ol>	<ol style="list-style-type: none"> <li>1. La regolazione della macinatura deve essere più fine</li> <li>2. Aumentare la dose di caffè</li> <li>3. Premere maggiormente il caffè</li> <li>4. Sostituire il caffè/cialda</li> </ol>
Il caffè esce tra il gruppo erogazione ed il portafiltra	<ol style="list-style-type: none"> <li>1. Il portafiltra non è inserito correttamente</li> <li>2. Eccessiva quantità di caffè nel filtro</li> <li>3. Il bordo del portafiltra non è stato pulito</li> <li>4. La guarnizione sottocoppa è usurata</li> </ol>	<ol style="list-style-type: none"> <li>1. Inserirlo in modo corretto</li> <li>2. Diminuire la quantità di caffè</li> <li>3. Togliere i residui di caffè dal bordo del portafiltra e pulire la guarnizione sottocoppa</li> <li>4. Rivolgersi al CENTRO DI ASSISTENZA</li> </ol>
Il caffè esce a gocce	<ol style="list-style-type: none"> <li>1. Il caffè è macinato troppo fine</li> <li>2. La quantità di caffè è eccessiva</li> <li>3. Eccessiva pressatura del caffè</li> </ol>	<ol style="list-style-type: none"> <li>1. La regolazione della macinatura deve essere più grossa</li> <li>2. Diminuire la quantità di caffè</li> <li>3. Pressare meno il caffè</li> </ol>
La macchina non eroga vapore	<ol style="list-style-type: none"> <li>1. Il foro del terminale del tubo vapore è ostruito</li> <li>2. Manca acqua nel serbatoio</li> <li>3. Il tubo vapore non è stato inserito correttamente</li> </ol>	<ol style="list-style-type: none"> <li>1. Pulire il foro con l'ausilio di un ago</li> <li>2. Vedi paragrafo "<i>Messa in funzione della macchina</i>"</li> <li>3. Riposizionare il tubo vapore</li> </ol>
Durante l'erogazione non esce caffè	<ol style="list-style-type: none"> <li>1. Manca acqua nel serbatoio</li> <li>2. Interruttore vapore azionato</li> <li>3. Il caffè è macinato troppo fine</li> <li>4. La quantità di caffè è eccessiva</li> <li>5. Il caffè è troppo pressato</li> <li>6. Doccetta sporca</li> </ol>	<ol style="list-style-type: none"> <li>1. Inserire l'acqua nel serbatoio</li> <li>2. Spegnere interruttore vapore</li> <li>3. Sostituire con una macinatura più grossa</li> <li>4. Diminuire la quantità di caffè nel filtro</li> <li>5. Pressare meno il caffè</li> <li>6. Rivolgersi al CENTRO DI ASSISTENZA</li> </ol>
La macchina non funziona e la lampada spia tensione non si accende	<ol style="list-style-type: none"> <li>1. Manca la corrente</li> <li>2. La spina del cavo di alimentazione non è inserita correttamente</li> <li>3. Il cavo di alimentazione è danneggiato</li> </ol>	<ol style="list-style-type: none"> <li>1. Ripristinare la corrente</li> <li>2. Inserire correttamente la spina del cavo di alimentazione nella presa di corrente</li> <li>3. Rivolgersi al CENTRO DI ASSISTENZA per la sostituzione</li> </ol>
La spia di accensione è accesa e la spia pronto vapore non si spegne entro 10 minuti	<ol style="list-style-type: none"> <li>1. I termostati di servizio non funzionano</li> <li>2. La resistenza è interrotta oppure bruciata</li> </ol>	<ol style="list-style-type: none"> <li>1. Rivolgersi al CENTRO DI ASSISTENZA</li> <li>2. Rivolgersi al CENTRO DI ASSISTENZA</li> </ol>

**COMPONENTS :**

- |                                   |                                   |
|-----------------------------------|-----------------------------------|
| 1. Cold water tank                | 13. Coffee/hot water switch       |
| 2. Cup warmer                     | 14. Indicator light: machine on   |
| 3. Steam/coffee pilot light       | 15. Coffee press                  |
| 4. Steam/hot water knob           | 17. Coffee beans container        |
| 5. Strainer holder retaining ring | 18. Filter for pods               |
| 6. Steam/hot water tube           | 19. Removable water drainage tray |
| 7. Removable cup rest             | 20. Removable ground coffee tray  |
| 8. Strainer holder                | 21. Ground coffee switch          |
| 9. Single cup strainer            | 22. Grinding degree scale         |
| 10. Two cup strainer              | 23. Grinding regulation knob      |
| 11. On/off switch                 | 24. Ground coffee distributor     |
| 12. Steam switch                  | 25. Manometer (PL042EM)           |

**USER INSTRUCTIONS****Starting the machine:**

1. Remove the machine from its packing and make sure all packing parts have been taken off (including the protection bags).
2. Lay the machine on a flat and steady surface far away from hot places and from the water taps.
3. Remove the water tank cover on the back of the machine and take out the water tank (1) paying attention not to damage the water tubes inside it.
4. Fill the tank (1) with cold water.
5. Replace the water tank back in the machine and check that the water tubes are not bent and that the filter is well set on one of them.
6. Plug in the machine in the mains. Make sure that the wall socket is of the right voltage.
7. Place the filter holder (8) under the brewing group (5) and turn it from the left to the right. Leave it there so that it can get warm and it gets ready for use.
8. Switch the machine on by pressing the on/off switch (11). The built-in light (14) comes on to confirm the power supply.
9. Open the steam/hot water knob (4).
10. Press the steam switch (12) and the coffee/hot water switch (13).
11. When water comes out of the steam spout (6), press the coffee/hot water switch (13) and the steam switch (12) again and close the steam/hot water knob (4).
12. After completing all these operations, leave the machine on.

**Grinding adjustment:**

13. As a reference for the grinding degree, a grinding degree scale (20) has been placed on the coffee beans container (19): "7.6.5.4.3.2.1"
14. By taking as a point of reference the tally mark in the machine frame and by turning grinding regulation knob (23), the grinding degree scale will turn accordingly.
15. Choose higher degrees to get coarse-ground coffee, or smaller degrees to get fine-ground coffee.
16. A correct grinding degree (taking into consideration the various coffee blends) is essential to get a good cup of coffee. We suggest degree 3 to get a medium grinding.

**Preparing an espresso coffee:**

17. Check that the tank (1) contains water.
18. Press the on/off switch (11). The light (14) and the pilot light (3) will come on. Do this operation only if the machine is off. If it's on pass to the following point.
19. As soon as the pilot light (3) goes off, the machine is ready for use.
20. Place the single cup strainer (9) or the two cup strainer (10) in the strainer holder (8) as described in point 4.
21. Drop the bean coffee in the bowl (17)
22. Press the button (21) with the strainer holder (8) to activate the coffee grinder. When you have got the desired coffee quantity, take the strainer holder (8) off.
23. Pack the coffee in the strainer against the press (15).
24. Insert the strainer holder (8) in the retaining ring (5) and turn it hard to the right; place the cups on the removable cup rest (7).
25. Press the coffee/hot water switch (13).
26. When you have got the right quantity of coffee, press the switch coffee/hot water again (13).
27. Remove the strainer holder (8) and throw away the coffee grounds.

**Preparing an espresso with the use of coffee pods:**

28. Check that the water tank (1) has been filled in with water.
29. Press the on/off switch (11): the indicator light: machine on (14) and the indicator light: steam/coffee ready (3) will come on. Do this operation only if the machine is off. If it's on pass to the following point.
30. As soon as the indicator light: steam/coffee ready (3) goes off, the machine is ready for use.
31. Fit the pod filter (18) into the filter holder (8) that has been warmed up by leaving it attached to the brewing group as described in point 4.
32. Open the single packed pod not damaging the pod.
33. Place the pod in its filter (18).
34. Insert the filter holder (8) in the brewing group ring (5), turn it from left to right with force, then put the cup on the removable water drainage tray (7).
35. Push the coffee/hot water switch (13).
36. Once you get the coffee desired quantity, push the coffee/hot water switch (13) again.
37. Remove the filter holder (8) and throw away the used pod.

**Steam:**

38. Check that the water tank (1) has been filled in with water.
39. Press the on/off switch (11): the indicator light: machine on (14) and the indicator light: steam/coffee ready (3) will come on. Do this operation only if the machine is off. If it's on pass to the following point.
40. Press the steam switch (12).
41. As soon as the light: steam/coffee ready (3) goes off, the machine is ready for use.
42. Open the steam/hot water knob (4). First some water will flow out and then the steam.
43. Put the cup with the desired infusion under the steam tube (6) and turn the knob completely.
44. When the drink has been suitably frothed, close the steam/hot water knob (4) and press the steam switch (12) again.
45. Reopen the steam/hot water knob (4) and repress the steam switch (12) and the coffee/hot water switch (13) again. When the water flows out of the steam tube (6), close the steam/hot water knob (4) again and at the same time press the coffee/hot water switch (13) and the steam switch (12) again. Clean carefully the steam/hot water tube (6).

**Hot water:**

46. Check that the water tank (1) has been filled in with water.
47. Press the on/off switch (11): the indicator light: machine on (14) and the indicator light: steam/coffee ready (3) will come on. Do this operation only if the machine is off. If it's on pass to the following point.
48. As soon as the light: steam/coffee ready (3) goes off, the machine is ready for use.
49. Open the steam/hot water knob (4).
50. Press the steam switch (12) and the hot coffee/hot water switch (13). Hot water will flow out from the steam tube (6) immediately.
51. Once you have got the desired quantity of water, repress the steam switch (12) and the coffee/hot water switch (13) again and close the steam/water knob (4).
52. After obtaining hot water from the tube, make sure that there is still water in the tank (1).

**Useful Tips:**

- The strainers (9 and 10) do not need to be washed after every single use but we suggest checking that the holes are not obstructed.
- For a better result, we suggest keeping the cups warm on the cup-warmer (2) which only operates by machine on.

**Routine maintenance and precautions:**

- It is recommended to clean, after each use, the steam tube and the strainer holder carefully
- For cleaning it is recommended the use of a wet damp cloth
- Do not leave the machine outdoor. And do not immerse the machine in water.
- The machine can be used only by adults and must be kept away from children
- Do not wash strainer and strainer holder in dishwasher.

**TECHNICAL DATA:**

Voltage: 230 V - 50 Hz; 120 V – 60 Hz  
 Power: 1200 W  
 Heating time: ca. 3 min.  
 Pump pressure: 15 bar  
 Water tank: 3.5 litres  
 Dimensions (HxLxD): 39\*33\*42 cm  
 Weight: 12.2 kg  
 To be operated with ground coffee and coffee pods

**TROUBLESHOOTING:**

Dear Customer,

We thank you for buying one of our products, made in accordance with the most up-to date technological innovations.

Following carefully the simple operations of use contained in this manual, which comply with essential safety regulations, you will get the best performances and notice the remarkable reliability of this product along the years.

You find here below an easy table describing some malfunctioning of the machine with its solutions:

PROBLEM	CAUSE	SOLUTION
Coffee is produced without froth.	<ol style="list-style-type: none"> <li>1. Coffee not suitable for machine</li> <li>2. Improper grind</li> <li>3. Too little coffee in filter</li> <li>4. The filter holder has not be tightened under the brewing group ring</li> </ol>	<ol style="list-style-type: none"> <li>1. Use different coffee</li> <li>2. Adjust coffee grind</li> <li>3. Put more coffee in the filter</li> <li>4. Tighten better the filter holder</li> </ol>
Coffee too cold	<ol style="list-style-type: none"> <li>1. The machine had not reached the proper temperature</li> <li>2. Filter-holder not preheated</li> <li>3. Cups not preheated</li> <li>4. Pressure switch malfunction.</li> </ol>	<ol style="list-style-type: none"> <li>1. See section "<i>Starting the Machine</i>" and "<i>Making an Espresso Coffee</i>"</li> <li>2. Filter-holder must be heated together with the water – see section "<i>Starting the Machine</i>"</li> <li>3. Properly heat the cups on the cup-warmer</li> <li>4. Contact the nearest SERVICE CENTER</li> </ol>
Coffee produced too quickly	<ol style="list-style-type: none"> <li>1. Coffee too coarsely ground</li> <li>2. Not enough coffee in the filter</li> <li>3. Coffee not pressed enough</li> <li>4. Coffee/pod old or unsuitable</li> </ol>	<ol style="list-style-type: none"> <li>1. Use a finer grind</li> <li>2. Put more coffee in the filter</li> <li>3. Press coffee more firmly</li> <li>4. Use different coffee/pod</li> </ol>
Coffee leaks between the coffee group and the filter-holder	<ol style="list-style-type: none"> <li>1. Filter-holder not properly inserted</li> <li>2. Too much coffee in the filter</li> <li>3. Edge of the filter-holder not clean</li> <li>4. The douche seal is worn or damaged</li> </ol>	<ol style="list-style-type: none"> <li>1. Insert the filter-holder correctly</li> <li>2. Put less coffee in the filter</li> <li>3. Clean the edge of the filter-holder</li> <li>4. Contact the nearest SERVICE CENTER</li> </ol>
Coffee is produced in drips	<ol style="list-style-type: none"> <li>1. Coffee too finely ground</li> <li>2. Too much coffee in the filter</li> <li>3. Coffee too firmly pressed</li> </ol>	<ol style="list-style-type: none"> <li>1. Use a coarser grind</li> <li>2. Put less coffee in the filter</li> <li>3. Press the coffee more gently</li> </ol>
The machine does not produce steam	<ol style="list-style-type: none"> <li>1. Obstructed outlet hole at end of steam pipe</li> <li>2. Too little water in tank</li> <li>3. Turbo steam nozzle improperly positioned</li> </ol>	<ol style="list-style-type: none"> <li>1. Clean the outlet hole with a needle</li> <li>2. See section "<i>Starting the Machine</i>"</li> <li>3. Reposition turbo steam nozzle</li> </ol>
No coffee produced during the coffee cycle	<ol style="list-style-type: none"> <li>1. Too little water in tank</li> <li>2. Steam switch on</li> <li>3. Coffee too finely ground</li> <li>4. Too much coffee in the filter</li> <li>5. Coffee too firmly pressed</li> <li>6. Shower plate obstructed</li> </ol>	<ol style="list-style-type: none"> <li>1. Fill tank</li> <li>2. Turn off the steam switch</li> <li>3. Use a coarser grind</li> <li>4. Put less coffee in the filter</li> <li>5. Press the coffee more gently</li> <li>6. Contact the nearest SERVICE CENTER</li> </ol>
The machine does not work and the ON light does not turn on	<ol style="list-style-type: none"> <li>1. No electricity</li> <li>2. The main cable is not properly plugged in</li> <li>3. The main cables damaged</li> </ol>	<ol style="list-style-type: none"> <li>1. Restore electrical power</li> <li>2. Plug the main cable in correctly</li> <li>3. Contact the nearest SERVICE CENTER for a replacement cable</li> </ol>
The ON light is on but the water does not heat	<ol style="list-style-type: none"> <li>1. Thermostat malfunction,</li> <li>2. Heating element malfunction</li> </ol>	<ol style="list-style-type: none"> <li>1. Contact the nearest SERVICE CENTER</li> <li>2. Contact the nearest SERVICE CENTER</li> </ol>

**COMPONENTS :**

- |                                         |                                                      |
|-----------------------------------------|------------------------------------------------------|
| 1. Réservoir d'eau froide               | 13. Interrupteur café/eau chaude                     |
| 2. Chauffe tasses passif                | 14. Indicateur lumineux tension                      |
| 3. Indicateur lumineux vapeur/café prêt | 15. Presseur pour café                               |
| 4. Bouton vapeur/eau chaude             | 17. Bocal du café en grain                           |
| 5. Siège du porte-filtre                | 18. Filtre pour dosettes                             |
| 6. Distributeur vapeur/eau chaude       | 19. Cuve extractible de décharge d'eau               |
| 7. Grille amovible appuie-tasses        | 20. Tiroir extractible de récupération du café moulu |
| 8. Porte-filtre                         | 21. Bouton de commande distribution du café moulu    |
| 9. Filtre 1 tasse                       | 22. Etiquette n° série                               |
| 10. Filtre 2 tasses                     | 23. Bouton de réglage de la mouture                  |
| 11. Interrupteur on/off                 | 24. Distributeur de café moulu                       |
| 12. Interrupteur distribution vapeur    | 25. Manomètre (PL042EM)                              |

**MODE D'EMPLOI:****Mise en route de la machine:**

- Oter la machine de la boîte et éloigner tous les sachets et le matériel d'emballage.
- Positionner la machine sur une surface stable et plane, loin de fontes de chaleur et de robinets du réseau hydrique.
- Lever le couvercle amovible du réservoir et ôter le réservoir (1) en faisant attention à ne pas endommager les tubes à l'intérieur.
- Remplir le réservoir (1) d'eau froide.
- Remettre le réservoir (1) dans son siège, en contrôlant que les tubes ne soient pliés et que le filtre mis à l'extrémité d'un des deux tubes soit bien fixé.
- Insérer la fiche du câble d'alimentation dans la prise de courant (vérifier le voltage).
- Insérer le porte filtre (8) dans le siège du porte filtre (5) en rotant de gauche à droite, de sorte qu'il se réchauffe et qu'il soit prêt à l'emploi.
- Allumer la machine en appuyant sur l'interrupteur général (11). L'indicateur lumineux de tension (14) s'illuminera pour confirmer l'alimentation au réseau électrique.
- Appuyer le bouton vapeur / eau chaude (4).
- Appuyer l'interrupteur distribution vapeur (12) et l'interrupteur café/eau chaude (13).
- Lorsque l'eau sort du bec de la buse de vapeur (6), appuyer de nouveau l'interrupteur café/ eau chaude (13) et l'interrupteur distribution vapeur (12) et relâcher le bouton vapeur/eau chaude (4).
- Lorsque ces opérations sont terminées, la machine peut être laissée allumée.

**Réglage de la mouture:**

- Sur le bocal du café en grains (17), se trouve une étiquette numérotée (22) permettant de référencer la mouture : « .7.6.5.4.3.2.1 ».
- En prenant pour référence le cran placé sur le châssis de la machine et en tournant le bouton de réglage de la mouture (21), l'étiquette numérotée tourne également.
- Les chiffres élevés correspondent à une mouture à gros grain et donc, les chiffres les plus bas permettent d'obtenir une mouture fine.
- Le réglage de la mouture est important pour obtenir un bon café crémeux. Aussi, est-il essentiel de la régler en fonction des différents types de café disponibles sur le marché. Il est conseillé d'utiliser un degré de mouture 3.

**Préparation du café espresso avec du café moulu:**

- Contrôler que le réservoir (1) contient de l'eau froide.
- Appuyer sur l'interrupteur général (11). Le voyant de tension (14) et le voyant de signalisation de vapeur prêt (3) s'allument (faire ces opérations seulement si la machine est éteinte, autrement passer au point suivant).
- Dès que le voyant de signalisation de vapeur prêt (3) s'éteint, la machine est prête à l'emploi.
- Insérer le filtre (9) 1 tasse ou 2 tasses (10) dans le porte filtre (8), après l'avoir fait réchauffer comme décrit au point 4.
- Verser le café en grains dans le bocal du café en grains (17).
- Avec le porte-filtre (8), appuyer sur la touche (21) pour actionner le moulin. Après avoir atteint la quantité de café moulu désirée, retirer le porte-filtre (8), ce qui libère la touche (21) par la même occasion.
- Appuyer de manière uniforme le contenu du filtre contre le presseur (15).
- Introduire le porte filtre (8) dans le groupe de distribution (5) en tournant avec force de gauche à droite; ensuite positionner les tasses sur la grille appuie tasses (7).
- Appuyer sur l'interrupteur du café/eau chaude (13).

26. Lorsque la quantité de café souhaitée est atteinte, appuyer de nouveau sur l'interrupteur café / eau chaude (13).
27. Enlever le porte filtre (8) et jeter le marc de café.

#### **Préparation du café espresso avec les dosettes :**

28. Contrôler que le réservoir (1) contient de l'eau.
29. Appuyer sur l'interrupteur général (11). Le voyant de tension (14) et le voyant de signalisation de vapeur /café prêt (3) s'allument (seulement si la machine est éteinte, autrement passer au point suivant).
30. Lorsque le voyant de signalisation de vapeur/café prêt (3) s'éteint, la machine est prête à l'emploi.
31. Insérer le filtre pour dosettes (18) dans le porte filtre (8), après l'avoir réchauffé comme décrit au point 4.
32. Oter la dosette de l'emballage en faisant attention à ne pas endommager le produit.
33. Insérer la dosette dans le filtre pour dosettes (18).
34. Insérer le porte filtre (8) dans son siège (5) en rotant de gauche à droite avec force et ensuite positionner les tasses sur la grille amovible appui tasses (7).
35. Appuyer sur l'interrupteur café/eau chaude (13).
36. Lorsque la quantité de café est atteinte, appuyer de nouveau sur l'interrupteur café/eau chaude (13).
37. Prendre le porte filtre (8) et jeter la dosette usée.

#### **Vapeur:**

38. Contrôler que le réservoir (1) contient de l'eau.
39. Appuyer sur l'interrupteur général (11). Le voyant de tension (14) et le voyant de signalisation de vapeur/café prêt (3) s'allument (seulement si la machine est éteinte, autrement passer au point suivant).
40. Appuyer sur l'interrupteur distribution vapeur (12).
41. Quand le voyant lumineux vapeur/café prêt (3) est éteint, la machine est prête à l'emploi.
42. Ouvrir le bouton vapeur/eau chaude (4). Au début il y aura une perte d'eau et vapeur.
43. Mettre, sous la buse de vapeur (6), le récipient contenant la boisson souhaitée et tourner complètement le bouton.
44. A la fin de l'opération, refermer le bouton de vapeur/eau chaude (4) et appuyer sur l'interrupteur de distribution de vapeur (12).
45. Rouvrir le bouton vapeur/eau chaude (4) et appuyer sur l'interrupteur distribution vapeur (12) et sur l'interrupteur café/eau chaude (13). Lorsque l'eau ressort de la buse de vapeur (6), refermer le bouton vapeur/eau chaude (4) et appuyer simultanément sur l'interrupteur café/eau chaude (13) et sur l'interrupteur distribution vapeur (12); nettoyer la buse du vapeur/eau chaude (6).

#### **Eau chaude:**

46. Contrôler que le réservoir (1) contient de l'eau.
47. Appuyer sur l'interrupteur général (11). Le voyant de tension (14) et le voyant de signalisation de vapeur/café prêt (3) s'allument (seulement si la machine est éteinte, autrement passer au point suivant).
48. Lorsque le voyant de signalisation de vapeur/café prêt (3) s'éteint, la machine est prête à l'emploi.
49. Ouvrir le bouton de vapeur/eau chaude (4).
50. Appuyer l'interrupteur distribution vapeur (12) et l'interrupteur café/eau chaude (13), on obtient immédiatement la sortie de l'eau de la buse vapeur (6).
51. Lorsque la quantité d'eau souhaitée est atteinte, appuyer de nouveau sur l'interrupteur café/eau chaude (13) et sur l'interrupteur distribution vapeur (12) et refermer le bouton de vapeur/eau chaude (4).
52. Après le prélèvement d'eau chaude, il est recommandé de contrôler que le réservoir (1) contient de l'eau.

#### **CONSEILS PRATIQUES :**

- Les filtres 1 tasse (9) et 2 tasses (10) ne doivent pas être nécessairement lavés après chaque utilisation. L'important est de s'assurer que les trous ne sont pas colmatés.
- Pour obtenir un excellent résultat, il est conseillé de réchauffer les tasses sur le chauffe-tasses (2) qui ne fonctionne que si la machine est allumée.

#### **ENTRETIEN COURANT ET PRECAUTIONS :**

- Il est conseillé de nettoyer, après chaque utilisation, la buse de vapeur et le port filtre.
- Pour le nettoyage, utiliser un chiffon humidifié d'eau.
- Ne pas exposer l'appareil aux agents atmosphériques. Ne pas plonger l'appareil dans l'eau.
- Ne faire fonctionner l'appareil que sous le contrôle des adultes et le tenir hors de la portée des enfants.
- Ne pas laver filtre et porte filtre dans la machine à laver la vaisselle.

**CARACTERISTIQUES TECHNIQUES:**

Alimentation électrique: 230V – 50Hz ; 120V – 60Hz

Puissance: 1200 W

Durée de réchauffage: 3 minutes environ

Pression de la pompe: 15 bars

Capacité du réservoir d'eau: 3 litres

Dimensions (H x L x P): 39\*33\*42 cm

Poids: 12.2 kg

Fonctionnement avec café moulu et dosettes.

**SOLUTIONS AUX PROBLEMES PLUS FREQUENTS:**

Cher Client,

Nous Vous remercions pour avoir acheté un notre produit, fabriqué selon les dernières innovations techniques. En suivant attentivement les opérations relatives au correct fonctionnement du produit, conforme aux normes de sûreté essentielles, indiquées dans le présent Manuel, Vous pourrez obtenir le maximum des prestations et Vous pourrez vérifier aussi la résistance de ce produit à travers le temps. En bas nous mettons à Votre disposition une tablelle pratique avec la description de certains problèmes que peuvent se présenter et leurs relatives solutions:

PROBLEMES	CAUSE	SOLUTION
Il n'y a pas de crème sur le café	<ol style="list-style-type: none"> <li>1. Le café n'est pas bon pour cette machine.</li> <li>2. La mouture n'est pas juste.</li> <li>3. La quantité de café n'est pas suffisante.</li> <li>4. Le porte filtre n'a pas été bien fixé correctement.</li> </ol>	<ol style="list-style-type: none"> <li>1. Changer le type de café.</li> <li>2. Régler la mouture du café.</li> <li>3. Augmenter les doses du café et presser bien.</li> <li>4. Fixer bien le porte filtre.</li> </ol>
Le café est trop froid.	<ol style="list-style-type: none"> <li>1. La machine n'est pas à la juste température.</li> <li>2. Le porte filtre ne se réchauffe pas.</li> <li>3. Les tasses ne sont pas réchauffées.</li> <li>4. Le thermostat ne fonctionne pas dans les limites optimales.</li> </ol>	<ol style="list-style-type: none"> <li>1. Respecter les indications données dans le paragraphe « mise en fonction de la machine » et « préparation du café espresso »</li> <li>2. Le porte filtre doit se réchauffer simultanément avec l'eau, voir le paragraphe « mise en fonction de la machine ».</li> <li>3. Faire réchauffer bien les tasses sur le relatif chauffe tasses.</li> <li>4. S'adresser au centre d'assistance.</li> </ol>
Le café sort trop rapidement.	<ol style="list-style-type: none"> <li>1. Le café est moulu trop gros.</li> <li>2. La quantité de café est insuffisante.</li> <li>3. Le café n'est pas assez pressé.</li> <li>4. Le café/dosette est vieux ou non bon pour cette machine.</li> </ol>	<ol style="list-style-type: none"> <li>1. Le réglage de la mouture doit être plus fin.</li> <li>2. Augmenter la dose de café.</li> <li>3. Presser de plus le café.</li> <li>4. Changer le café/la dosette.</li> </ol>
Le café sort entre le groupe de distribution et le port filtre.	<ol style="list-style-type: none"> <li>1. Le porte filtre n'est pas fixé correctement.</li> <li>2. Il y a trop de café dans le filtre.</li> <li>3. Le bord du port filtre n'est pas nettoyé.</li> <li>4. La garniture est trop usée.</li> </ol>	<ol style="list-style-type: none"> <li>1. Fixer le porte filtre correctement.</li> <li>2. Réduire la quantité de café.</li> <li>3. Nettoyer bien le bord du porte filtre et la garniture.</li> <li>4. S'adresser au centre d'assistance.</li> </ol>
Le café sort à goutte.	<ol style="list-style-type: none"> <li>1. Le café est moulu trop fin.</li> <li>2. La quantité de café est excessive.</li> <li>3. Le café est trop pressé.</li> </ol>	<ol style="list-style-type: none"> <li>1. Le réglage de la mouture doit être plus gros.</li> <li>2. Réduire la quantité de café.</li> <li>3. Presser de moins le café.</li> </ol>
La machine ne fait vapeur.	<ol style="list-style-type: none"> <li>1. Le circuit n'est pas chargé.</li> <li>2. Le trou à la fin du tube vapeur est obstrué.</li> <li>3. Il n'y a plus d'eau dans le réservoir.</li> <li>4. Le tube vapeur n'est pas inséré correctement.</li> </ol>	<ol style="list-style-type: none"> <li>1. Voir le paragraphe « vapeur ».</li> <li>2. Nettoyer le trou avec l'aide d'une aiguille.</li> <li>3. Voir le paragraphe « mise en fonction de la machine »</li> <li>4. Insérer le tube correctement.</li> </ol>
Pendant le fonctionnement le café ne sort pas.	<ol style="list-style-type: none"> <li>1. Il n'y a pas d'eau dans le réservoir.</li> <li>2. L'interrupteur du vapeur est appuyé.</li> <li>3. Le café est moulu trop fin.</li> <li>4. La quantité de café est excessive.</li> <li>5. Le café est trop pressé.</li> <li>6. La douchette est sale.</li> </ol>	<ol style="list-style-type: none"> <li>1. Remplir le réservoir d'eau.</li> <li>2. Libérer l'interrupteur vapeur.</li> <li>3. Remplacer avec une mouture plus grosse.</li> <li>4. Réduire la quantité de café dans le filtre.</li> <li>5. Presser de moins le café.</li> <li>6. S'adresser au centre d'assistance.</li> </ol>
La machine non fonctionne pas et le voyant lumineux de l'interrupteur ne s'allume pas.	<ol style="list-style-type: none"> <li>1. Il n'y a pas de courant électrique.</li> <li>2. La fiche du câble d'alimentation n'est pas inséré correctement.</li> <li>3. Le câble d'alimentation est endommagé.</li> </ol>	<ol style="list-style-type: none"> <li>1. Restaurer la connexion électrique.</li> <li>2. Insérer correctement la fiche du câble d'alimentation dans la prise.</li> <li>3. S'adresser au centre d'assistance pour le remplacer.</li> </ol>
Le voyant lumineux est allumé et l'eau non se réchauffe.	<ol style="list-style-type: none"> <li>1. Les thermostats de service non fonctionnent.</li> <li>2. La résistance est interrompue ou brûlée.</li> </ol>	<ol style="list-style-type: none"> <li>1. S'adresser au centre d'assistance.</li> <li>2. S'adresser au centre d'assistance.</li> </ol>

**EINRICHTUNG:**

- |                                  |                                         |
|----------------------------------|-----------------------------------------|
| 1. Kaltwasserbehälter            | 13. Kaffee-/Heißwasserschalter          |
| 2. Tassenwärmer                  | 14. LED Spannung                        |
| 3. LED Dampf-/Kaffeebereitschaft | 15. Kaffeepresser                       |
| 4. Dampf-/Heißwasserknebel       | 17. Kaffeebohnenbehälter                |
| 5. Filterträgeraufnahme          | 18. Tabsfilter                          |
| 6. Dampf-/Heißwasserrohr         | 19. Abtropfbecken (abnehmbar)           |
| 7. Gitter für Abtropfschale      | 20. Gemahlener Kaffeebecken (abnehmbar) |
| 8. Siebträger                    | 21. Knob für gemahlene Kaffee           |
| 9. Sieb für eine Tasse           | 22. Messskala Mahlgrad                  |
| 10. Sieb für zwei Tassen         | 23. Dosiervorrichtung Kaffeemühle       |
| 11. Hauptschalter on/off         | 24. Spender für gemahlene Kaffee        |
| 12. Dampfschalter                | 25. Manometer (PL042EM)                 |

**BETRIEBSANLEITUNG:****Inbetriebnahme dermaschine:**

- Öffnen Sie die Verpackung und ziehen Sie die Espressomaschine heraus. Beachten Sie, die Verpackungsteile und Schutzbeutel weggenommen zu haben.
- Legen Sie die Maschine auf eine ebene und stabile Fläche, weit weg von einer Wärmequelle oder dem Wasserhahn.
- Entnehmen Sie den Deckel des Wassertanks und den Wassertank (1) und passen Sie darauf, das die Wasserrohre nicht beschädigt werden.
- Füllen Sie ihn (1) mit kaltem Wasser.
- Stellen Sie den Wassertank (1) in die Maschine zurück aber verbiegen Sie nicht die Wasserrohre. Bitte kontrollieren Sie, dass das Filter fest am Ende eines der Rohre sitzt.
- Stecken Sie den Stecker an den Stromnetz ein und kontrollieren Sie die Spannung der Steckdose.
- Setzen Sie den Filterträger (8) unter die Brühgruppe (5) und drehen Sie ihn von links nach rechts kraftvoll. In seinem Sitz wird auch der Filterträger sich erwärmen und wird immer zur Benutzung bereit sein.
- Drücken Sie den Hauptschalter (11), um die Maschine einzuschalten. Das Aufleuchten des LED Spannung (14) zeigt die Stromversorgung an.
- Öffnen Sie den Dampf-/Heißwassergriff (4).
- Drücken Sie den Dampfschalter (12) und den Kaffee/Heißwasserschalter (13).
- Sobald Wasser aus der Tülle (6) des Dampfrohres austritt, drücken Sie den Kaffee-/Heißwasserschalter (13) und den Dampfschalter (12) wieder zurück und schließen Sie den Griff (4).
- Nach der Inbetriebnahme der Maschine kann die Maschine dann eingeschaltet bleiben.

**Einstellung des Mahlfeinheitsgrades:**

- Die auf den Kaffeebohnenbehälter (17) befindliche Messskala (22) zeigt den eingestellten Mahlgrad an: „7.6.5.4.3.2.1“.
- Durch Drehen am Drehknopf der Kaffeemühle können Sie den Mahlgrad einstellen; die Skala bewegt sich entsprechend der Einstellung.
- Die Einstellung des Mahlgrades ist variabel von (höchste Zahl) (sehr grob) bis 1 (sehr fein).
- Je nach verwendetem Kaffee ist der Mahlgrad unterschiedlich einzustellen, um ein optimales Espresso-Ergebnis mit perfekter Creme zu erhalten. Wir empfehlen den Mahlgrad 3.

**Zubereitung eines Espressos mit gemahlene Kaffee:**

- Überprüfen Sie, ob der Wasserbehälter (1) Wasser enthält.
- Drücken Sie den Hauptschalter (11). Die LED Spannung (14) und LED Dampf-/Kaffee bereit (3) gehen auf. Verfolgen Sie wie gleich beschrieben nur wenn die Maschine noch nicht eingeschaltet ist. Sonst verfolgen Sie wie im nächsten Punkt beschrieben.
- Sobald das LED (3) ausgeht, ist die Maschine betriebsbereit.
- Setzen Sie das Eintassenfilter (9) oder das Zweitassenfilter(10) in den Filterträger (8) ein, der schon aufgewärmt sein soll (wie beschrieben im Punkt 4).
- Setzen Sie die Kaffeebohnen in dem Kaffeebohnenbehälter.
- Drücken Sie mit dem Sieb (8) die Taste, um die Mühle in Betrieb zu setzen. Ist die gewünschte Kaffeemenge erreicht, nehmen Sie den Sieb (8) und drücken Sie den Inhalt gegen dem Kaffeepresser (15).
- Drücken Sie den Filterinhalt gegen den Kaffeepresser (15).
- Setzen Sie den Filterträger (8) unter die Brühgruppe (5) ein und drehen Sie den von links nach rechts kraftvoll. Stellen Sie die Tasse unter der Brühgruppe auf dem Abtropfbecken (7).
- Drücken Sie den Kaffee-/Heißwasserschalter (13).

26. Sobald die gewünschte Kaffeemenge erreicht ist, drücken Sie den Schalter (13) wieder.
27. Den Filterträger (8) herausziehen und den Kaffeesatz wegwerfen.

### **Zubereitung eines Espressos mit einer Espressotab:**

28. Überprüfen Sie, ob der Wasserbehälter (1) Wasser enthält.
29. Drücken Sie den Hauptschalter (11). Die LED Spannung (14) und LED Dampf bereit (3) gehen auf. Verfolgen Sie wie gleich beschrieben nur wenn die Maschine noch nicht eingeschaltet ist. Sonst verfolgen Sie wie im nächsten Punkt beschrieben.
30. Sobald das LED (3) ausgeht, ist die Maschine betriebsbereit.
31. Setzen Sie das Tabfilter (18) in den Filterträger (8) ein, der schon aufgewärmt sein soll (wie beschrieben im Punkt 4).
32. Öffnen Sie die Tabverpackung so dass die Tab nicht beschädigt wird.
33. Setzen Sie die Tab in das Tabfilter (18) ein.
34. Setzen Sie den Filterträger (8) unter die Brühgruppe (5) ein und drehen Sie den von links nach rechts kraftvoll. Stellen Sie die Tasse unter der Brühgruppe auf dem Abtropfbecken (7).
35. Drücken Sie den Kaffee-/Heißwasserschalter (13).
36. Sobald die gewünschte Kaffeemenge erreicht ist, drücken Sie den Schalter (13) wieder.
37. Den Filterträger (8) herausziehen und die Kaffeetab wegwerfen.

### **Dampf**

38. Überprüfen Sie, ob der Wasserbehälter (1) Wasser enthält.
39. Drücken Sie den Hauptschalter (11). Die LED Spannung (14) und LED Dampf bereit (3) gehen auf. Verfolgen Sie wie gleich beschrieben nur wenn die Maschine noch nicht eingeschaltet ist. Sonst verfolgen Sie wie im nächsten Punkt beschrieben.
40. Drücken Sie die Dampftaste (12).
41. Sobald das LED (3) ausgeht, ist die Maschine betriebsbereit.
42. Öffnen Sie den Dampf-/Heißwasserknebel (4). Zunächst tritt ein wenig Wasser mit Dampf aus.
43. Stellen Sie das Gefäß mit dem gewünschten Getränk unter die Aufschäumdüse (6) und drehen Sie den Knebel.
44. Sobald das Getränk aufgeschäumt ist, schließen Sie den Dampf-/Heißwasserknebel (4) und drücken den Dampfschalter (12).
45. Dann öffnen Sie den Knebel (4) nochmals und drücken die Dampftaste (12) und den Heißwasserschalter (13). Sobald Wasser aus dem Dampfrohr (6) austritt, schließen Sie den Dampfknobel (4) und drücken Sie den Heißwasserschalter (13) und die Dampftaste (12) gleichzeitig wieder. Reinigen Sie den Dampf/Heißwasserrohr (6).

### **Heißwasser**

46. Überprüfen Sie, ob der Wasserbehälter (1) Wasser enthält.
47. Drücken Sie den Hauptschalter (11). Die LED Spannung (14) und LED Dampf bereit (3) gehen auf. Verfolgen Sie wie gleich beschrieben nur wenn die Maschine noch nicht eingeschaltet war. Sonst verfolgen Sie wie im nächsten Punkt beschrieben.
48. Sobald das LED (3) ausgeht, ist die Maschine betriebsbereit.
49. Öffnen Sie den Knebel (4)
50. Drücken Sie die Dampftaste (12) und den Heißwasserschalter (13). Sofort wird heißes Wasser aus dem Dampfrohr (6) austreten.
51. Sobald die gewünschte Wassermenge erreicht ist, drücken Sie den Heißwasserschalter (13) und die Dampftaste (12) nochmals und schließen den Knebel (4).
52. Nachdem Sie das Heißwasser entnommen haben, überprüfen Sie, ob es noch Wasser im Wasserbehälter (1) gibt.

### **Nützliche Hinweise:**

- Die Filter (9), (10) und (18) müssen nicht unbedingt nach jedem Gebrauch gereinigt werden, aber vergewissern Sie sich, dass die Löcher nicht verstopft sind.
- Wir empfehlen, immer die Tassen auf dem Tassenwärmer (2) zu wärmen, der nur bei eingeschalteter Maschine funktioniert, um einen guten Kaffee zu gewinnen.

### **Pflege und Sicherheitshinweise**

- Das Dampfrohr und die Aufschäumdüse, die durch Ziehen nach unten herausgezogen werden kann, sollten regelmäßig gereinigt werden.
- Verwenden Sie ein normales, feuchtes Tuch zur Reinigung.
- Lassen Sie das Gerät nicht den Witterungseinflüssen aussetzen.
- Tauchen Sie die Maschine nicht ins Wasser.

- Lassen Sie das Gerät niemals unbeaufsichtigt, wenn es in Betrieb ist und halten Sie es von Kinder und von Minderjährigen fern.
- Waschen Sie nicht die Siebe und den Siebträger in der Spülmaschine

### TECHNISCHE DATEN:

Betriebsspannung: 230V - 50HZ; 120 V - 60 Hz

Leistungsaufnahme Kesselheizung: 1200W

Erwärmungszeit: ca. 3 Min.

Druckpumpe: 15 Bar

Tankvolumen: 3 Liter

Größe: 39\*33\*42 cm

Gewicht: 12.2 kg

Betrieb mit Kaffeebohnen und Kaffeetab

### STÖRUNGEN UND STÖRUNGSBEHEBUNG:

Wir danken Ihnen, um unser Produkt eingekauft zu haben. Es ist der letzten technologischen Neuerungen gemäß gebaut. Sie sollen die einfache Angabe bezüglich des Betriebs unseres Produkts ausführen, die in Übereinstimmung mit den Schutzvorschriftlichen dieses Handbuchs sind, so können Sie die beste Leistung haben werden und die Zuverlässigkeit während der Jahre überzuprüfen.

Hier unter finden Sie eine Tabelle über einenge Störungen und die Störungsbehebung:

STÖRUNG	URSACHE	MASSNAHME ZUR BEHEBUNG
Auf dem Kaffee bildet sich keine Crema.	<ol style="list-style-type: none"> <li>1. Ungeeignete Kaffeemischung.</li> <li>2. Falscher Mahlgrad.</li> <li>3. Zu wenig Kaffee im Sieb.</li> <li>4. Siebträger nicht korrekt eingespannt</li> </ol>	<ol style="list-style-type: none"> <li>1. Verwenden Sie nur für die Maschine geeignete Kaffeemischungen.</li> <li>2. Verwenden Sie nur Kaffee in der für die Maschine geeigneten Feinheit.</li> <li>3. Geben Sie mehr Kaffee in das Sieb.</li> <li>4. Spannen Sie den Siebträger fest ein</li> </ol>
Kaffee tritt zu kalt aus.	<ol style="list-style-type: none"> <li>1. Maschine hat die vorschriftsmäßige Betriebstemperatur nicht erreicht.</li> <li>2. Siebträger nicht vorgewärmt</li> <li>3. Tasse nicht vorgewärmt.</li> <li>4. Druckwächter falsch eingestellt.</li> </ol>	<ol style="list-style-type: none"> <li>1. Beachten Sie die Angaben im Kapitel „Inbetriebnahme“ - „Zubereitung eines Espressos“</li> <li>2. Der Siebträger muss gleichzeitig mit dem Gerät vorgewärmt werden, siehe Kapitel „Inbetriebnahme“.</li> <li>3. Sorgen Sie für die Vorwärmung der Tassen.</li> <li>4. Wenden Sie sich an den KUNDENDIENST.</li> </ol>
Der Kaffee tritt zu schnell aus.	<ol style="list-style-type: none"> <li>1. Kaffee zu grob gemahlen.</li> <li>2. Zu wenig Kaffee im Sieb.</li> <li>3. Kaffee zu leicht angepresst</li> <li>4. Kaffee/Kaffeetab zu alt oder ungeeignete Qualität.</li> </ol>	<ol style="list-style-type: none"> <li>1. Geben Sie feiner gemahlene Kaffee in den Sieb.</li> <li>2. Geben Sie mehr Kaffee in das Sieb.</li> <li>3. Pressen Sie den Kaffee stärker an.</li> <li>4. Frischen bzw. anderen Kaffee/Kaffeetab verwenden.</li> </ol>
Kaffeeaustritt zwischen Brühkopf und Siebträger	<ol style="list-style-type: none"> <li>1. Siebträger nicht korrekt eingespannt.</li> <li>2. Zu viel Kaffee im Sieb.</li> <li>3. Rand des Siebträgers verschmutzt.</li> <li>4. Siebträgerdichtung abgenutzt.</li> </ol>	<ol style="list-style-type: none"> <li>1. Spannen Sie den Siebträger fest ein.</li> <li>2. Reduzieren Sie die Menge des Kaffees im Sieb.</li> <li>3. Befreien Sie den Rand des Siebträgers von Kaffeeresten.</li> <li>4. Wenden Sie sich an den KUNDENDIENST.</li> </ol>
Der Kaffee tritt nur in Tropfen aus	<ol style="list-style-type: none"> <li>1. Kaffee zu fein gemahlen.</li> <li>2. Zu viel Kaffee im Sieb.</li> <li>3. Kaffee zu stark gepresst.</li> </ol>	<ol style="list-style-type: none"> <li>1. Geben Sie gröber gemahlene Kaffee in das Sieb.</li> <li>2. Reduzieren Sie die Menge des Kaffees im Sieb.</li> <li>3. Pressen Sie den Kaffee weniger stark an.</li> </ol>
Maschine gibt keinen Dampf ab.	<ol style="list-style-type: none"> <li>1. Das Dampfrohr ist zugesetzt.</li> <li>2. Kein Wasser im Wassertank.</li> <li>3. Das Dampfrohr ist nicht richtig eingesetzt.</li> </ol>	<ol style="list-style-type: none"> <li>1. Reinigen Sie die Öffnung mit einer Nadel.</li> <li>2. Siehe Kapitel 11.1</li> <li>3. Setzen Sie das Dampfrohr richtig ein.</li> </ol>
Während des Abgabevorgangs tritt kein Kaffee aus.	<ol style="list-style-type: none"> <li>1. Kein Wasser im Wassertank.</li> <li>2. Schalter für Dampf steht auf EIN.</li> <li>3. Kaffee zu fein gemahlen.</li> <li>4. Zu viel Kaffee im Filtereinsatz.</li> <li>5. Kaffee zu stark gepresst.</li> <li>6. Dampfdüse zugesetzt.</li> </ol>	<ol style="list-style-type: none"> <li>1. Füllen Sie Wasser in den Wassertank.</li> <li>2. Setzen Sie den Schalter für Dampf auf AUS.</li> <li>3. Geben Sie gröber gemahlene Kaffee in das Sieb.</li> <li>4. Reduzieren Sie die Menge des Kaffees im Sieb.</li> <li>5. Pressen Sie den Kaffee weniger stark an.</li> <li>6. Dampfdüse reinigen oder austauschen.</li> </ol>
Die Kontrollleuchte «Maschine EIN» leuchtet auf, doch das im Wasserkessel befindliche Wasser wird nicht erhitzt.	<ol style="list-style-type: none"> <li>1. Die Thermostate der Maschine sind ausgefallen, oder die Sicherheitsvorrichtung ist aktiviert.</li> <li>2. Der Heizdraht ist gebrochen oder durchgebrannt.</li> </ol>	<ol style="list-style-type: none"> <li>1. Wenden Sie sich an den KUNDENDIENST.</li> <li>2. Wenden Sie sich an den KUNDENDIENST.</li> </ol>
Maschine schaltet sich nicht ein, und die Kontrollleuchte des Hauptschalters leuchtet nicht auf.	<ol style="list-style-type: none"> <li>1. Kein Netzstrom.</li> <li>2. Der Stecker des Netzkabels ist nicht richtig eingesteckt.</li> <li>3. Netzkabel beschädigt.</li> </ol>	<ol style="list-style-type: none"> <li>1. Kontrollieren Sie das Stromnetz.</li> <li>2. Stecken Sie den Stecker des Netzkabels vorschriftsmäßig in die Netzsteckdose.</li> <li>3. Wenden Sie sich zum Austausch des Netzkabels an den autorisierten KUNDENDIENST.</li> </ol>

**COMPONENTE:**

- |                                                      |                                                       |
|------------------------------------------------------|-------------------------------------------------------|
| 1. Rezervorul de apă rece                            | 13. Întrerupător pentru furnizarea cafelei/apăi calde |
| 2. Încălzitorul de cești                             | 14. Led tensiune                                      |
| 3. Led semnalizator pentru abur/cafea gata           | 15. Presă pentru cafea                                |
| 4. Robinet de abur/apă caldă                         | 17. Dispozitivul de depozitare a cafelei boabe        |
| 5. Bază pentru dispozitivul de susținere a filtrului | 18. Filtru pentru doze                                |
| 6. Dispozitiv de aburi/apă caldă                     | 19. Tăviță extraibilă pentru scurgerea apei           |
| 7. Sită de susținere a ceștilor                      | 20. Tăviță extraibilă pentru cafeaua măcinată         |
| 8. Dispozitiv de susținere a filtrului               | 21. Buton de comandă a furnizării cafelei măcinate    |
| 9. Filtrul pentru 1 ceașcă                           | 22. Etichetă Numerară                                 |
| 10. Filtrul pentru 2 cești                           | 23. Robinet pentru reglarea măcinării                 |
| 11. Întrerupător general on/off                      | 24. Furnizor de cafea măcinată                        |
| 12. Întrerupător pentru furnizarea aburului          | 25. Manometru (PL042EM)                               |

**INSTRUCȚIUNI DE FOLOSIRE:****Modul de funcționare a mașinii:**

- Scoateti masina din cutie si inlaturati toate materialele de ambalaj.
- Puneti masina pe o suprafata stabila si plana, departe de surse de caldura si de rețeaua hidrica.
- Indepartati capacul mobil al rezervorului de pe partea posterioara a aparatului si extrageți rezervorul (1) fiind atenti a nu dauna tuburilor aflate in interiorul sau.
- Umpleți rezervorul (1) cu apă rece.
- Puneti rezervorul (1) la locul lui, controland ca tuburile sa nu fie indoite si ca filtrul pozitionat la capatul tubului sa fie fixat bine.
- Introduceti stecherul de alimentare in priza de curent (verificati voltajul).
- Introduceti sopurtul pentru filtru (8) in baxa de sustinere filtru (5) rotind de la stanga la dreapta, in asa fel incat sa se incalzeasca si sa fie gata de folosit.
- Puneți în funcțiune mașina apăsând pe întrerupătorul general (11). Aprinderea ledului (14) confirmă alimentarea electrică.
- Deschideți robinetul de abur/apă caldă (4).
- Apăsați întrerupătorul furnizare abur (12) si intrerupatorul cafea/apa calda (13).
- Când din orificiu tubului de aburi (6) iese apa, apăsați pe întrerupătorul de cafea/apă caldă (13) și pe intrerupatorul furnizare abur (12) din nou si închideți robinetul (4).
- După executarea acestor operațiuni, mașina poate fi lăsată aprinsa.

**Reglarea nivelului de măcinare:**

- Pe dispozitivul de depozitare a cafelei boabe (17) a fost pusă o etichetă numerară (22) pentru a indica macinarea: „.7.6.5.4.3.2.1”
- Luând în evidență referința de pe suportul mașinii și întorcând butonul care indică măcinarea (23) veți vedea rotindu-se eticheta numerară.
- Numerele mari corespund unei măcinări mai groase, și în consecință numerele mici unei măcinări mai fine.
- Reglarea măcinării este importantă pentru a obține o cafea bună și cremoasă. În plus este necesară reglarea în funcție de fiecare tip de cafea care se găsește în comerț. Se recomandă gradul de măcinare 3.

**Prepararea cafelei espresso cu cafea măcinată :**

- Controlați ca rezervorul (1) să conțină apă.
- Apăsați întrerupătorul general (11). Ledurile (14 și 3) se aprind (doar daca masina este stinsa, altfel treceti la punctul urmator).
- Când se stinge ledul abur/cafea disponibil (3), mașina este pregătită pentru a fi folosită.
- Introduceți filtrul de 1 ceașcă (9) sau 2 cești (10) în dispozitivul de susținere a filtrului (8) preincalzit asa cum este descris la punctul 4.
- Introduceti cafeaua boabe în dispozitivul de depozitare a cafelei boabe (17).
- Cu ajutorul dispozitivului de susținere a filtrului (8) apăsați pe buton (21) pentru a acționa măcinarea. Obținută cantitatea de cafea dorită, luați dispozitivul de susținere a filtrului (8) eliberând clapa (21).
- Apăsați conținutul filtrului în presă (15).
- Introduceți dispozitivul de susținere a filtrului (8) în inelul de prindere (5), întorcându-l din stânga spre dreapta cu forță, iar apoi pozitionati cestile pe sita de sustinere (7).
- Apăsați întrerupătorul cafea/apa calda (13).
- O dată obținută cantitatea dorită de cafea, reapăsați pe întrerupătorul cafea/apa calda (13).
- Scoateți dispozitivul de susținere a filtrului (8) și aruncați resturile de cafea.

**Prepararea cafelei espresso cu cafea in doze:**

28. Controlați ca rezervorul (1) să conțină apă.
29. Apăsați întrerupătorul general (11). Ledurile (14 și 3) se aprind (doar dacă mașina este stinsă, altfel treceti la punctul următor).
30. Când se stinge ledul abur disponibil (3), mașina este pregătită pentru a fi folosită.
31. Introduceți filtrul pentru doze (18) în suportul pentru filtru (8), preincalzit așa cum este descris la punctul 4.
32. Inlaturati ambalajul dozei, fiind atenti sa nu stricati doza.
33. introduceți doza în filtrul pentru doze (18).
34. introduceți suportul de filtru (8) în baza (5) rotind de la stanga la dreapta cu forța, iar apoi poziționați cestile pe sita de susținere (7).
35. Apasați întrerupătorul cafea/apa caldă (13).
36. O dată obținută cantitatea dorită de cafea, apăsați din nou pe întrerupătorul cafea/apa caldă (13).
37. Scoateți dispozitivul susținere filtru (8) și aruncați doza folosită.

**Aburi:**

38. Controlați ca rezervorul (1) să conțină apă.
39. Apăsați întrerupătorul general (11). Ledurile (14 și 3) se aprind (doar dacă mașina este stinsă, altfel treceti la punctul următor).
40. Apăsați întrerupătorul de aburi (12).
41. La stingerea ledului (3) mașina este gata pentru a fi folosită.
42. Deschideți robinetul de aburi/apă caldă (4). La început va ieși un pic de apă după care vor urma aburii.
43. Puneți sub tubul de aburi (6) recipientul cu băutura dorită și răsuciți complet robinetul.
44. La sfârșitul operației închideți robinetul de aburi/apă (4) și apăsați întrerupătorul de aburi (12).
45. Deschideți din nou robinetul (4) și apăsați întrerupătorul furnizare abur (12) și întrerupătorul de cafea/apă caldă (13). Când din tubul de abur (6) iese apă, închideți robinetul de aburi (4) și în același timp apăsați întrerupătorul de cafea/apă caldă (13) și întrerupătorul furnizare abur (12); curățați cu atenție distribuitorul de aburi(6).

**Apa caldă:**

46. Controlați ca rezervorul (1) să conțină apă.
47. Apăsați întrerupătorul general (11). Ledurile (14 și 3) se aprind (doar dacă mașina este stinsă, altfel treceti la punctul următor).
48. La stingerea ledului (3) mașina este pregătită pentru a fi folosită.
49. Deschideți robinetul (4).
50. Apăsați întrerupătorul distribuie aburi (12) și întrerupătorul cafea/apă caldă (13). Se va obține imediat ieșirea apei din tubul de aburi (6).
51. Obținută cantitatea de apă dorită, apăsați întrerupătorul de cafea/apă caldă (13) și întrerupătorul furnizare abur (12), închideți robinetul abur/apa caldă (4).
52. După folosirea apei calde este indicat să controlați ca rezervorul (1) să conțină apă.

**Indicații utile:**

- Filtrale (9) 1 ceasca, (10) 2 cesti și (18) pentru doze nu trebuie să fie neapărat spălate după fiecare folosință. Important este să nu fie blocată sita.
- Pentru a obține un rezultat optim, este indicat să încălziți cestile pe încălzitorul de cești (2) care merge doar când mașina funcționează.

**REVIZIA PERIODICĂ ȘI PRECAUȚIUNI:**

- Se recomandă după fiecare folosire curățirea tubului de abur și a dispozitivului de susținere a filtrului.
- Pentru curățire folosiți o cârpă umedă.
- Nu lăsați mașina expusă la agenți atmosferici și nu băgați mașina în apă.
- Folosirea mașinii se face doar de către persoanele adulte, interzis copiilor.
- Nu spalați filtrele și dispozitivul de susținere a filtrului în mașina de spălat vase.

**DATE TEHNICE:**

Alimentarea electrică: 230V – 50Hz; 120V – 60Hz

Puterea: 1200 W

Timpul de încălzire: circa 3 minute

Presiunea la pompă: circa 15 bar

Capacitatea rezervorului de apă: 3 litri

Dimensiuni (HxLxP): 39\*33\*42 cm

Greutatea: 12.2 kg

Funcționează cu: cafea boabe și cafea în doze.

**REZOLVAREA CELOR MAI FRECVENTE PROBLEME:**

Stimate client,

Va mulțumim pentru că ați ales produsul nostru, fabricat cu ultimele noutăți tehnologice. Urmărind cu atenție operațiunile simple privind modul corect de folosire al produsului nostru în conformitate cu normele esențiale de siguranță indicate în manualul de față, veți putea obține rezultate optime și veți putea verifica totodată rezistența produsului de-a lungul timpului. Alăturat vă punem la dispoziție un tabel cu cele mai frecvente probleme și cu soluția acestora:

PROBLEMEI	CAUZA	REZOLVARE
Nu se formează crema pe cafea.	<ol style="list-style-type: none"> <li>1. Amestecul de cafea nu este cel adecvat mașinii.</li> <li>2. Tipul de macinare nu este cel corect.</li> <li>3. Cantitatea de cafea este insuficientă.</li> <li>4. Dispozitivul de susținere filtru nu a fost corect fixat.</li> </ol>	<ol style="list-style-type: none"> <li>1. Înlocuiți tipul de cafea.</li> <li>2. Reglați tipul de macinare.</li> <li>3. Măriți doza de cafea și presăți-o în mod corect.</li> <li>4. Fixați bine dispozitivul de susținere filtru.</li> </ol>
Cafeaua este prea rece.	<ol style="list-style-type: none"> <li>1. Aparatul nu se află la temperatura justă.</li> <li>2. Baza de susținere filtru nu se încălzește.</li> <li>3. Cestile nu se încălzesc.</li> <li>4. Termostatul nu funcționează la nivel optim.</li> </ol>	<ol style="list-style-type: none"> <li>1. Respectați indicațiile scrise la alineatele „punerea în funcțiune a mașinii” și „prepararea cafelei espresso”.</li> <li>2. Baza de susținere filtru trebuie să se încălzească în același timp cu apa, vezi alineatul „punerea în funcțiune a mașinii”.</li> <li>3. Încalziți bine cestile pe respectivul încălzitor.</li> <li>4. Adresați-vă la centrul de asistență.</li> </ol>
Cafeaua iese prea repede.	<ol style="list-style-type: none"> <li>1. Cafeaua este macinată prea grosolan.</li> <li>2. Cantitatea de cafea este insuficientă.</li> <li>3. Presarea cafelei este insuficientă.</li> <li>4. Cafea/doza veche sau inadecvată.</li> </ol>	<ol style="list-style-type: none"> <li>1. Reglarea tipului de macinare trebuie să fie mai fină.</li> <li>2. Măriți doza de cafea.</li> <li>3. Presați mai bine cafeaua.</li> <li>4. Schimbați tipul de cafea/doza.</li> </ol>
Cafeaua iese printre grupul de distribuție și baza de susținere filtru.	<ol style="list-style-type: none"> <li>1. Baza de susținere filtru nu este introdusă în mod corect.</li> <li>2. Cantitatea de cafea din filtru este excesivă.</li> <li>3. Marginea bazei de susținere filtru nu a fost curățată.</li> <li>4. Garnitura este uzată.</li> </ol>	<ol style="list-style-type: none"> <li>1. Introduceți baza în mod corect.</li> <li>2. Reduceți cantitatea de cafea.</li> <li>3. Eliminați reziduurile de cafea de pe marginea bazei de susținere filtru și curățați garnitura.</li> <li>4. Adresați-vă la centrul de asistență.</li> </ol>
Cafea iese în picături.	<ol style="list-style-type: none"> <li>1. Cafeaua este macinată prea fin.</li> <li>2. Cantitatea de cafea este excesivă.</li> <li>3. Cafeaua este prea presată.</li> </ol>	<ol style="list-style-type: none"> <li>1. Reglați tipul de macinare mai mare.</li> <li>2. Reduceți cantitatea de cafea.</li> <li>3. Presați mai puțin cafeaua.</li> </ol>
Aparatul nu face abur.	<ol style="list-style-type: none"> <li>1. Circuitul nu a fost încărcat.</li> <li>2. Gaura tubului de abur este blocată.</li> <li>3. Rezervorul este gol.</li> <li>4. Tubul de abur nu a fost introdus în mod corect.</li> </ol>	<ol style="list-style-type: none"> <li>1. Vezi alineatul „abur”.</li> <li>2. Curățați gaura tubului cu ajutorul unui ac.</li> <li>3. Vezi alineatul „punerea în funcțiune a mașinii”.</li> <li>4. Introduceți corect tubul de abur.</li> </ol>
În timpul funcționării nu iese cafea.	<ol style="list-style-type: none"> <li>1. Rezervorul este gol.</li> <li>2. Întrerupătorul pentru abur este apăsat.</li> <li>3. Cafeaua este prea fin macinată.</li> <li>4. Cantitatea de cafea este excesivă.</li> <li>5. Cafeaua este prea presată.</li> <li>6. Distribuitorul este murdar.</li> </ol>	<ol style="list-style-type: none"> <li>1. Umpleți rezervorul cu apă.</li> <li>2. Eliberați întrerupătorul de abur.</li> <li>3. Înlocuiți cu o cafea macinată mai mare.</li> <li>4. Reduceți cantitatea de cafea din filtru.</li> <li>5. Presați mai puțin cafeaua.</li> <li>6. Curățați sau înlocuiți distribuitorul.</li> </ol>
Mașina nu funcționează și led-ul întrerupătorului nu se aprinde.	<ol style="list-style-type: none"> <li>1. Nu e curent electric.</li> <li>2. Stecherul cablului de alimentare nu a fost introdus în mod corect.</li> <li>3. Cablul de alimentare este uzat.</li> </ol>	<ol style="list-style-type: none"> <li>1. Refaceți legăturile electrice.</li> <li>2. Introduceți în mod corect stecherul cablului în priză de curent.</li> <li>3. Adresați-vă la centrul de asistență.</li> </ol>
Led-ul de tensiune este aprins și apa nu se încălzește.	<ol style="list-style-type: none"> <li>1. Termostatul de serviciu nu funcționează.</li> <li>2. Rezistența este întreruptă sau arsă.</li> </ol>	<ol style="list-style-type: none"> <li>1. Adresați-vă la centrul de asistență.</li> <li>2. Adresați-vă la centrul de asistență.</li> </ol>

**КОМПОНЕНТЫ:**

- |                                       |                                                |
|---------------------------------------|------------------------------------------------|
| 1. Контейнер для воды                 | 13. Кнопка подачи горячего кофе/вода           |
| 2. Платформа для подогрева чашек      | 14. Сигнальная лампочка напряжения             |
| 3. Сигнальная лампочка пар/кофе готов | 15. Прессователь                               |
| 4. Регулятор подачи горячего пар/вода | 17. Контейнер для кофе в зернах                |
| 5. Место установки фильтродержателя   | 18. Фильтр для таблетированного кофе           |
| 6. Трубка выдачи горячей воды/пара    | 19. Съёмный контейнер слива воды               |
| 7. Съёмный поддон                     | 20. Съёмный контейнер сбора молотого кофе      |
| 8. Фильтродержатель                   | 21. Кнопка подачи команды выдачи молотого кофе |
| 9. Фильтр 1 порция                    | 22. Этикетка с номером                         |
| 10. Фильтр 2 порции                   | 23. Регулятор степени помола кофе              |
| 11. Общий выключатель "on/off"        | 24. Выдача молотого кофе                       |
| 12. Кнопка подачи пара                | 25. Манометр (PL042EM)                         |

**ИНСТРУКЦИЯ ПО ИСПОЛЬЗОВАНИЮ:****Наладка функционирования кофеварки:**

1. Достаньте кофеварку для приготовления кофе эспрессо из коробки и освободите все предметы в оснащении от полиэтиленовой упаковки.
2. Установите электроприбор на прочной горизонтальной поверхности вдали от источников тепла и водоснабжения.
3. Снять крышку контейнера для воды, установленную сзади кофеварки. Осторожно вынуть контейнер для воды (1) из кофеварки, контролируя сохранность трубочек, находящихся внутри него.
4. Наполнить контейнер для воды (1) холодной водой.
5. Вставить контейнер для воды (1) в его место расположения в кофеварке, контролируя чтобы трубочки не погнулись, и фильтр установленный на краю одного из них, был прочно закреплен.
6. Включите вилку шнура питания в электророзетку (проверить напряжение).
7. Вставить фильтродержатель (8) в кольцо сцепления в месте установки фильтродержателя (5), поворачивая с лева на право. Таким образом он прогреется и ускорит готовность к пользованию.
8. Включить электроприбор нажав на кнопку общего выключателя (11). Световая индикация лампочки напряжения (14) подтверждает наличие электроснабжения.
9. Открыть регулятор подачи горячего пара/воды (4).
10. Нажать кнопку подачи пара (12) и кнопку подачи горячего кофе/вода (13).
11. Когда из носика трубки выдачи горячего пар/вода (6) выйдет вода, снова нажать кнопку подачи пара (12) и кнопку подачи горячего кофе/вода (13) и закрыть регулятор подачи горячего пар/вода (4).
12. Прделав вышеуказанные операции, кофеварка может быть оставлена включенной.

**Регулировка степени помола кофе:**

13. На контейнере для кофе в зернах (17) присутствует этикетка с номером (22), которая служит ориентиром степени помола кофе: «.7.6.5.4.3.2.1»
14. Взяв как исходное засечку, находящуюся на корпусе кофеварки и повернуть регулятор степени помола (23), вы увидите как поворачивается этикетка с номером.
15. Чем больше номер на этикетке, тем крупнее степень помола, соответственно чем меньше номер, тем степень помола кофе мельче.
16. Чтобы получить хороший кофе «Эспрессо» с пенкой, очень важно отрегулировать степень помола. Также необходимо регулировать степень помола в зависимости от различных типов кофе, присутствующих на рынке. Рекомендуется степень помола 3.

**Приготовление кофе эспрессо:**

17. Контролировать чтобы в контейнере для воды (1) была вода.
18. Нажать кнопку общего выключателя "on/off" (11): сигнальные лампочки напряжения (14) и пар/кофе готов (3) загорятся.
19. Как только сигнальная лампочка пар/кофе готов (3) погаснет, кофеварка готова к пользованию.
20. Вставить фильтр на 1 порцию (9) или на 2 порции (10) в фильтродержатель (8), который был заранее подогрет, как указано в пункте 7 данной инструкции.
21. Наполнить специальный контейнер (17) кофе в зернах.
22. Чтобы привести в действие кофемолку - фильтродержателем (8) нажать кнопку подачи команды выдачи молотого кофе (21). По достижении необходимого количества молотого кофе, снять фильтродержатель (8), отпуская, таким образом, кнопку подачи команды выдачи молотого кофе (21).
23. Прессовать содержимое фильтра предназначенным прессователем (15).
24. Вставить фильтродержатель (8) в кольцо сцепления в месте установки фильтродержателя (5), поворачивая его с силой слева на право, следовательно поставить чашечку для кофе на съёмный поддон подставку (7).
25. Нажать кнопку подачи горячего пар/кофе (13).
26. По достижении необходимого количества кофе в чашечке, снова нажать кнопку подачи горячего кофе (13).
27. Снять фильтродержатель (8) и выбросить из него остатки кофейной гущи.

**Приготовление кофе эспрессо из таблетированного кофе:**

28. Контролировать чтобы в контейнере для воды (1) была вода.
29. Нажать кнопку общего выключателя "on/off" (11): сигнальные лампочки напряжения (14) и лампочка пар/кофе готов (3) загорятся (только в случае если кофемашина выключена, если иначе переходить к следующему пункту).
30. Как только сигнальная лампочка пар/кофе готов (3) погаснет, кофемашина готова к пользованию.
31. Вставить фильтр для таблетированного кофе (18) в фильтродержатель (8), который был заранее подогрет, как указано в пункте 7 данной инструкции.
32. Аккуратно открыть упаковку таблетированного кофе, стараясь не повредить саму таблетку.
33. Вставить таблетку с кофе в фильтр для таблетированного кофе (18).
34. Вставить фильтродержатель (8) в кольцо сцепления в месте установки фильтродержателя (5), поворачивая его с силой слева на право, затем поставить чашечки для кофе на съемный поддон (7).
35. Нажать кнопку подачи горячего кофе/воды (13).
36. По достижении необходимого количества кофе в чашечке, снова нажать кнопку подачи горячего кофе/вода (13).
37. Снять фильтродержатель (8) и выбросить из него использованную таблетку.

**Пар:**

38. Контролировать чтобы в контейнере для воды (1) была вода.
39. Нажать кнопку общего выключателя "on/off" (11): сигнальные лампочки напряжения (14) и лампочка пар/кофе готов (3) загорятся (только в случае если кофемашина выключена, если иначе переходить к следующему пункту).
40. Нажать кнопку подачи пара (12).
41. Как только сигнальная лампочка пар/кофе готов (3) погаснет, кофеварка готова к пользованию.
42. Открыть регулятор подачи горячего пара/воды (4). Сначала выйдет немного воды, затем пойдет пар.
43. Поставить под трубку выдачи горячей воды/пара (6) емкость с желаемой питьевой жидкостью и повернуть до конца регулятор подачи горячего пара/вода (4).
44. По окончании этой операции закрыть регулятор подачи горячего пара/вода (4) и нажать кнопку подачи пара (12).
45. Открыть снова регулятор подачи горячего пара/вода (4) нажать кнопку подачи пара (12) и кнопку подачи горячего кофе/воды (13). Когда из трубки выдачи горячей пара/вода (6) идет вода, закрыть регулятор подачи горячего пара/вода (4) и одновременно нажать кнопку подачи горячего кофе/воды (13) и кнопку подачи пара (12) снова; аккуратно промывать трубку выдачи горячей воды/пара (6).

**Горячая вода:**

46. Контролировать чтобы в контейнере для воды (1) была вода.
47. Нажать кнопку общего выключателя "on/off" (11): сигнальные лампочки напряжения (14) и лампочка пар готов (3) загорятся (только в случае если кофемашина выключена, если иначе переходить к следующему пункту).
48. Как только сигнальная лампочка пар готов (3) погаснет, кофеварка готова к пользованию.
49. Открыть регулятор подачи горячего пара/воды (4).
50. Нажать кнопку подачи пара (12) и кнопку подачи горячего кофе/воды (13). Из трубки выдачи горячей пара/вода (6) Вы мгновенно получите воду.
51. По достижении желаемого количества воды, снова нажать кнопку подачи горячего кофе/воды (13) и кнопку подачи пара (12), соответственно закрыть регулятор подачи горячего пара/воды (4).
52. После слития некоторого количества горячей воды, рекомендуется контролировать наличие воды в контейнере для воды (1) в кофеварке.

**ПОЛЕЗНЫЕ СОВЕТЫ:**

- Фильтры на 1 порцию (9), 2 порции (10) и для таблетированного кофе (18) не имеют необходимости быть вымытыми после каждого пользования. Важно постоянно проверять, чтобы не были забиты дырочки фильтрования.
- Чтобы достигнуть высоких результатов, советуем предварительно подогревать чашки на специальной платформе (2), которая работает только когда электроприбор включен.

**ПОВСЕДНЕВНЫЙ УХОД И МЕРЫ ПРЕДОСТОРОЖНОСТИ:**

- Рекомендуется после каждого пользования аккуратно промывать трубку выдачу пара и фильтродержатель.
- Для работ по чистке рекомендуем пользоваться простой тканью увлажненной водой.
- Не оставлять электроприбор в местах воздействия атмосферных явлений и не погружать электроприбор в воду.
- Функционирование электроприбора должно происходить под контролем взрослого человека, электроприбор держать подальше от детей.
- Не мыть фильтры и фильтродержатель в посудомоечной машине.

**ТЕХ. ХАРАКТЕРИСТИКИ:**

Напряжение: 230V - 50Hz; 120V - 60Hz

Мощность: 1200 Вт.

Время готовности к работе: около 3 минут

Давление насоса: 15 бар

Объем контейнера для воды: 3 литра

Размеры (ВхШхГ): 39\*33\*42 см

Вес: 12.2 кг.

Функционирование: молотый и таблетированный кофе

**РАЗРЕШЕНИЕ ВСТРЕЧАЮЩИХСЯ ПРОБЛЕМ:**

Уважаемый покупатель,

Благодарим и поздравляем Вас с приобретением нашей продукции, которая сконструирована по последним технологическим новшествам. Тщательно следуя простым операциям по корректному пользованию нашего электроприбора и в соответствии с предписаниями по безопасности указанными в настоящей инструкции, Вы сможете получить максимальную отдачу и, значительно - уверенность в надежности этой продукции и по прошествии многих лет. Ниже предлагается практическая таблица, в которой воспроизведены встречающиеся неполадки и их быстрое разрешение.

ПРОБЛЕМА	ПРИЧИНА	РАЗРЕШЕНИЕ
Не формируется пенка на кофе	<ol style="list-style-type: none"> <li>1. Кофейная смесь не подходит к данному типу кофеварки</li> <li>2. Не подходит степень помола кофе</li> <li>3. Не достаточное количество дозы кофе</li> <li>4. Фильтродержатель плохо вставлен</li> </ol>	<ol style="list-style-type: none"> <li>1. Заменить кофейную смесь</li> <li>2. Поменять степень помола кофе</li> <li>3. Увеличить кофейную дозу и соразмерно ее прессовать</li> <li>4. Закрутить лучше фильтродержатель</li> </ol>
Выходит очень холодный кофе	<ol style="list-style-type: none"> <li>1. Кофеварка не достигла нужной температуры</li> <li>2. Не был подогрет фильтродержатель</li> <li>3. Не были подогреты чашки</li> <li>4. Термостат не работает в заданных параметрах</li> </ol>	<ol style="list-style-type: none"> <li>1. Следовать указаниям инструкции в п. «Наладка функционирование» и «Приготовление кофе эспрессо»</li> <li>2. Фильтродержатель должен быть подогрет одновременно с водой, см. П. «Наладка функционирование»</li> <li>3. Подогреть чашки на предназначенной для этого платформе (2)</li> <li>4. Обратиться в ЦЕНТР ТЕХОБСЛУЖИВАНИЯ</li> </ol>
Кофе выходит очень быстро	<ol style="list-style-type: none"> <li>1. Кофейный помол очень крупный</li> <li>2. Не достаточное количество кофе</li> <li>3. Не достаточно спрессовано</li> <li>4. Кофе/таблетка просрочен или не подходит</li> </ol>	<ol style="list-style-type: none"> <li>1. Регулировать кофейный помол на более мелкий</li> <li>2. Увеличить кофейную дозу</li> <li>3. Увеличить прессование кофе</li> <li>4. Заменить Кофе/таблетку</li> </ol>
Кофе выходит между группой выдачи и фильтродержателем	<ol style="list-style-type: none"> <li>1. Фильтродержатель плохо вставлен</li> <li>2. Передозировка кофе в фильтре</li> <li>3. Края фильтродержателя на очищены</li> <li>4. Прохудилась прокладка в группе выдачи</li> </ol>	<ol style="list-style-type: none"> <li>1. Корректно вставить фильтродержатель</li> <li>2. Уменьшить количество кофе</li> <li>3. Очистить от остатков кофе края фильтродержателя</li> <li>4. Обратиться в ЦЕНТР ТЕХОБСЛУЖИВАНИЯ</li> </ol>
Кофе выходит по каплям	<ol style="list-style-type: none"> <li>1. Кофейный помол слишком мелкий</li> <li>2. Излишнее количество кофе</li> <li>3. Кофе слишком сильно спрессован</li> </ol>	<ol style="list-style-type: none"> <li>1. Регулировать кофейный помол на более крупный</li> <li>2. Уменьшить количество кофе</li> <li>3. Уменьшить спрессовку кофе</li> </ol>
Кофеварка не выдает пар	<ol style="list-style-type: none"> <li>1. Засорен проход в носике трубки выдачи пара</li> <li>2. Нехватка воды в контейнере</li> <li>3. Паровой шланг неправильно вставлен</li> </ol>	<ol style="list-style-type: none"> <li>1. Прочистить с помощью иглки носик трубки выдачи пара</li> <li>2. См. П. «Наладка функционирование»</li> <li>3. Установить в позицию паровой шланг</li> </ol>
Во время выдачи не выходит кофе	<ol style="list-style-type: none"> <li>1. Нехватка воды в контейнере</li> <li>2. Включена кнопка пара</li> <li>3. Кофейный помол слишком мелкий</li> <li>4. Излишнее количество кофе</li> <li>5. Кофе слишком сильно спрессован</li> <li>6. Засор в группе выдачи</li> </ol>	<ol style="list-style-type: none"> <li>1. Залить воду в контейнер для воды</li> <li>2. Выключить кнопку пара</li> <li>3. Регулировать кофейный помол на более крупный</li> <li>4. Уменьшить количество дозы в фильтре</li> <li>5. Уменьшить спрессовку кофе</li> <li>6. Почистить или заменить деталь группы</li> </ol>
Кофеварка не работает и сигнальная лампочка не загорается	<ol style="list-style-type: none"> <li>1. Нет электропитания</li> <li>2. Вилка шнура электропитания плохо вставлена</li> <li>3. Поврежден шнур электропитания</li> </ol>	<ol style="list-style-type: none"> <li>1. Восстановить электропитание</li> <li>2. Вставить правильно вилку в электророзетку</li> <li>3. Обратиться в ЦЕНТР ТЕХОБСЛУЖИВАНИЯ для замены</li> </ol>
Лампочка включения зажжена и лампочка готовый пар не гаснет в течении 10 минут	<ol style="list-style-type: none"> <li>1. Термостаты не функционируют</li> <li>2. Поврежден нагревательный элемент</li> </ol>	<ol style="list-style-type: none"> <li>1. Обратиться в ЦЕНТР ТЕХОБСЛУЖИВАНИЯ</li> <li>2. Обратиться в ЦЕНТР ТЕХОБСЛУЖИВАНИЯ</li> </ol>

<b>LELIT</b>	
VIA DEL LAVORO 45 25045 CASTEGNATO BRESCIA ITALY Tel. +39 030 2141219 Fax. +39 030 2147637 http://www.lelit.com	
Mod. <b>PL042E</b>	
Designer: EPIS	Data: 10/01/2006

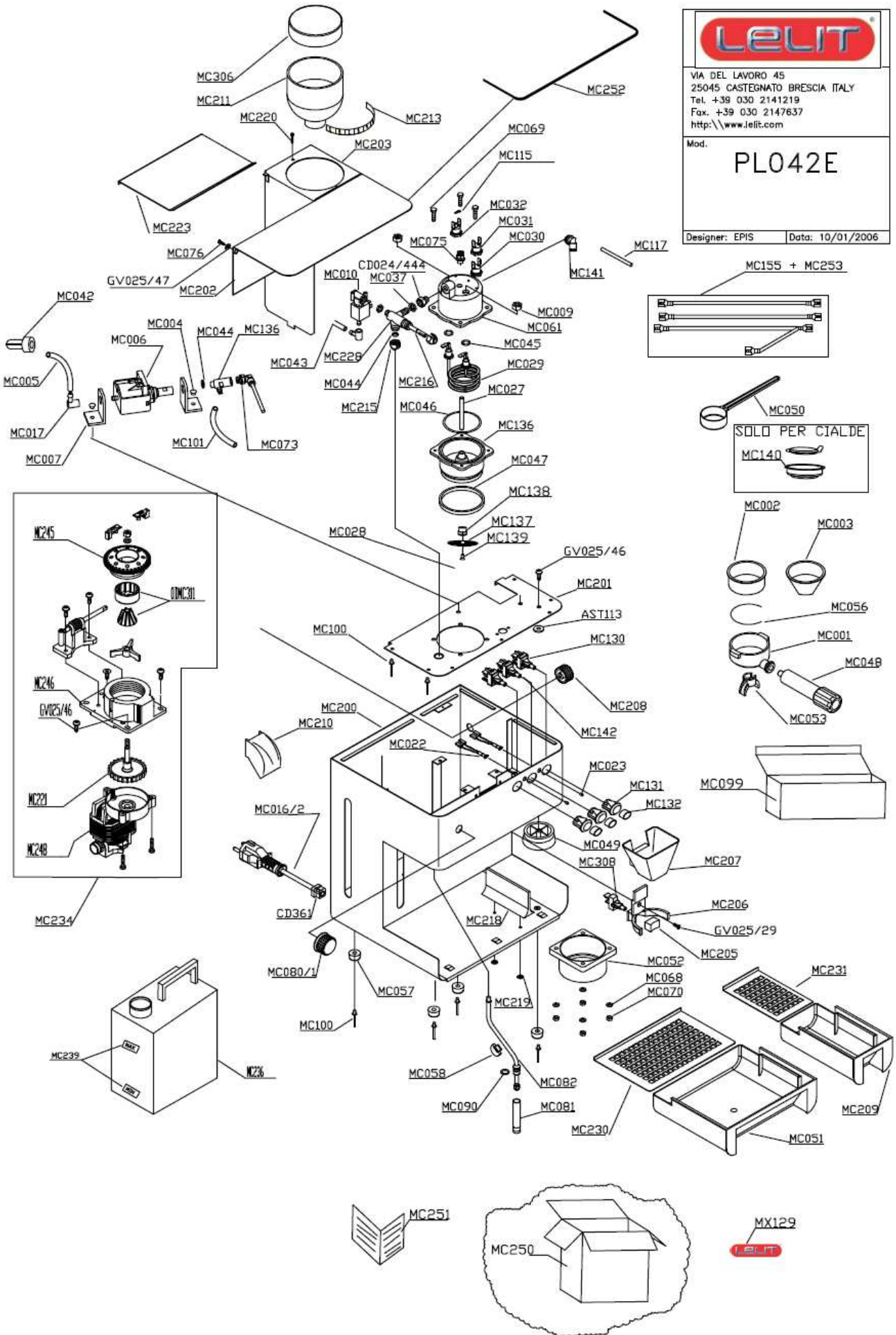



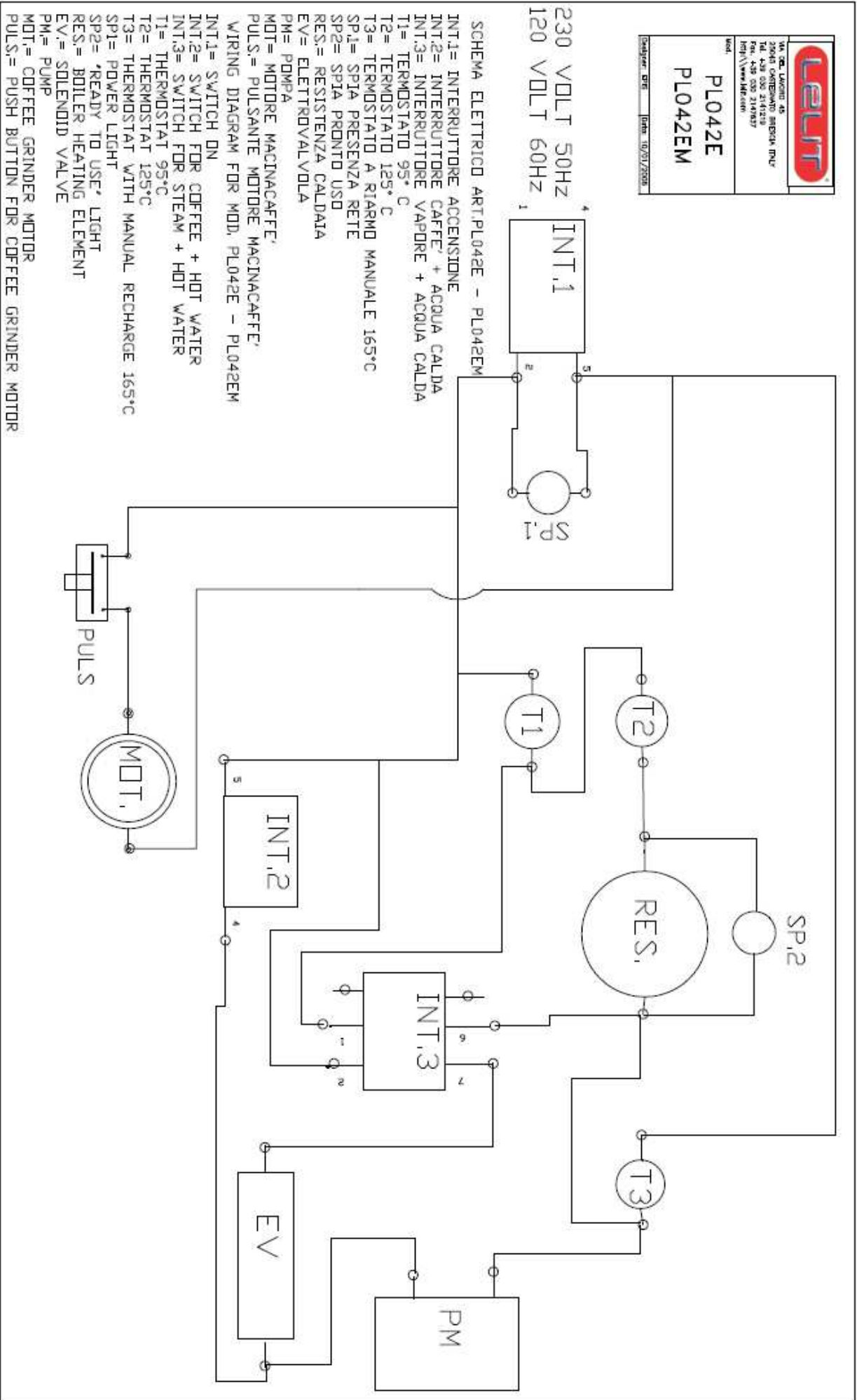

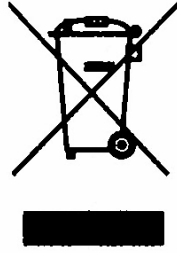

**(I) AVVERTENZE PER IL CORRETTO SMALTIMENTO DEL PRODOTTO AI SENSI DELLA DIRETTIVA EUROPEA 2002/96/EC.**

Alla fine della sua vita utile il prodotto non deve essere smaltito insieme ai rifiuti urbani.

Può essere consegnato presso gli appositi centri di raccolta differenziata predisposti dalle amministrazioni comunali, oppure presso i rivenditori che forniscono questo servizio.

Smaltire separatamente un elettrodomestico consente di evitare possibili conseguenze negative per l'ambiente e per la salute derivanti da un suo smaltimento inadeguato e permette di recuperare i materiali di cui è composto al fine di ottenere un importante risparmio di energia e di risorse. Per rimarcare l'obbligo di smaltire separatamente gli elettrodomestici, sul prodotto è riportato il marchio del contenitore di spazzature mobile barrato.

**(GB) IMPORTANT INFORMATION FOR CORRECT DISPOSAL OF THE PRODUCT IN ACCORDANCE WITH EC DIRECTIVE 2002/96/EC.**

At the end of its working life, the product must not be disposed of as urban waste.

It must be taken to a special local authority differential waste collection centre or to a dealer providing this service.

Disposing of a household appliance separately avoids possible negative consequences for the environment and health deriving from inappropriate disposal of enables the constituent materials to be recovered to obtain significant savings in energy and resources. As a reminder of the need to dispose of household appliances separately, the products is marked with a crossed-out wheeled dustbin.

**(F) AVERTISSEMENT POUR L'ÉLIMINATION CORRECTE DU PRODUIT AUX TRMES DE LA DIRECTIVE EUROPÉENNE 200/96/EC.**

Au terme de son utilisation, le produit ne doit pas être éliminé avec les déchets urbains.

Le produit doit être remis à l'un des centres de collecte sélective prévus par l'administration communale ou auprès des revendeurs assurant ce service.

Éliminer séparément un appareil électroménager permet d'éviter les retombée négatives pou l'environnement et la santé dérivant d'une élimination incorrecte, et permet de récupérer les matériaux qui le composent dans le but d'une économie importante en termes d'énergie et de ressources. Pour rappeler l'obligation d'éliminer séparément les appareils électroménagers, le produit porte le symbole d'un caisson à ordures barré.

**(D) WICHTIGER HINWEIS FÜR DIE KORREKTE ENTSORGUNG DES PRODUKTS IN ÜBEREINSTIMMUNG MIT DER EG-RICHTLINIE 2002/96/EG.**

Am Ende seiner Nutzzeit darf das Produkt NICHT zusammen mit dem Siedlungsabfall beseitigt werden.

Es kann zu den eigens von den städtischen Behörden eingerichteten Sammelstellen oder zu den Fachhändlern, die einen Rücknahmeservice anbieten, gebracht werden.

Die getrennte Entsorgung eines Haushaltsgerätes vermeidet mögliche negative Auswirkungen auf die Umwelt und die menschliche Gesundheit, die durch eine nicht vorschriftsmäßige Entsorgung bedingt sind. Zudem ermöglicht wird die Wiederwertung der Materialien, aus denen sich das Gerät zusammensetzt, was wiederum eine bedeutende Einsparung an Energie und Ressourcen mit sich bringt.

Zur Erinnerung an die Verpflichtung, die Elektrohaushaltsgeräte zu beseitigen, ist das Produkt mit einer Mülltonne, die durchgestrichen ist, gekennzeichnet.

**(RO) AVERTISMENTE PENTRU CORECTA ELIMINARE A PRODUSULUI DEVENIT DESEU IN BAZA DIRECTIVEI EUROPENE 2002/96/EC.**

La sfarsitul vietii de folosinta a produsului nu trebuie aruncat impreuna cu gunoaiile urbane.

Poate fi trimis la centrele de colectare diferentiata organizata de administratia primariilor sau vanzatorilor care furnizeaza acest serviciu.

Colectarea separata a unui electrocasnic permite evitarea posibilelor consecinte negative pentru ambient si pentru sanatate derivate de la o colectare inadecvata si permite recuperarea materialelor din care este compus pentru a obtine o importanta economie de energie si resurse.

Pentru a remarca obligarea de colectarea separata a electrocasnicelor, pe produs se gaseste simbolul containerului de gunoi barat.

**(RUS) УКАЗАНИЯ ПО КОРРЕКТНОМУ ИЗБАВЛЕНИЮ ОТ ИЗДЕЛИЯ В СООТВЕТСТВИИ С ЕВРОПЕЙСКОЙ ДЕРЕКТИВОЙ 2002/96/EC.**

По окончании срока службы, электроприбор не следует помещать в общий контейнер с мусорными отходами.

Его можно сдать в специальные центры по сбору дифференциальных отходов, предоставленных административными муниципалитетами, или в специализированные фирмы, которые занимаются таким обслуживанием.

Раздельная переработка электроприборов позволяет избежать возможные негативные последствия, возникающие из-за не соответствующей переработки отходов, для окружающей среды и здоровья общества. Дает возможность достигнуть значительной экономии энергии и ресурсов, благодаря повторному использованию материалов изготовления электроприбора.

Чтобы подчеркнуть обязательство сдачи электроприбора на раздельную переработку, на изделие нанесена маркировка в виде зачеркнутого передвижного мусорного контейнера.

**(I)** DICHIARAZIONE DI CONFORMITA' CE

Gemme Italian Producers srl  
dichiara sotto la propria responsabilità che il prodotto **PL042E**, al quale è riferita questa dichiarazione, è conforme alle seguenti norme:  
CEI EN 60335-1, CEI EN 60335-2-15  
Dichiara inoltre che il prodotto sopra indicato risulta conforme in base alle prove di compatibilità elettromagnetica EMC.  
NB: La presente dichiarazione perde la sua validità se la macchina viene modificata senza la nostra espressa autorizzazione.

**(GB)** EC DECLARATION OF CONFORMITY

Gemme Italian Producers srl  
declares under its own responsibility that the product **PL042E**, to which this declaration relates, is in accordance with the provisions of the specific directives:  
CEI EN 60335-1, CEI EN 60335-2-15  
It also declares that the above mentioned product conforms with the electromagnetic compatibility test EMC.  
NB: The present declaration voids should the machine be modified without our specific authorization.

**(F)** DECLARATION DE CONFORMITE CE

Gemme Italian Producers srl  
déclare que les produits suivants: **PL042E** à laquelle se réfère cette déclaration, sont selon les prescriptions des directives spécifiques:  
CEI EN 60335-1, CEI EN 60335-2-15  
Elle déclare aussi que le produit mentionné au-dessus est conforme selon les preuves de compatibilité électromagnétique EMC.  
NB: La Présente déclaration perd sa validité si la machine est modifiée sans notre expresse autorisation.

**(D)** CE – KONFORMITÄTSEKTLÄRUNG

Gemme Italian Producers srl  
Erklärt auf Seine einige Verantwortung, dass die Produkte **PL042E**, auf das sich diese Erklärung bezieht, Entsprechend der Vorschriften der spezifischen Richtlinie  
CEI EN 60335-1, CEI EN 60335-2-15  
Außerdem erklärt Sie, dass die oben genannte Produkte ist die elektromagnetische Verträglichkeit Testen gemäß: EMC  
NB: Die vorliegende Erklärung verliert Ihre Gültigkeit, wenn die Maschine ohne unsere ausdrückliche Genehmigung verändert wird.

**(RO)** DECLARATIE DE CONFORMITATE CE

Gemme Italian Producers srl  
Declara pe propria raspundere ca produsul **PL042E**, la care se refera aceasta declaratie este conform urmatoarelor norme:  
CEI EN 60335-1, CEI EN 60335-2-15  
In plus declara ca produsul indicat mai sus rezulta conform pe baza probelor de compatibilitate electromagnetica EMC.  
ATENTIE: Prezenta declaratie pierde propria valabilitate daca masina este modificata fara autorizarea noastra expresa.

**(RUS)** ДЕКЛАРАЦИЯ О СООТВЕТСТВИИ ДИРЕКТИВАМ ЕЭС

без нашего официального разрешения. Gemme Italian Producers srl заявляет с полной ответственностью, что изделие **PL042E** к которому относится эта декларация соответствует следующим нормам: CEI EN 60335-1, CEI EN 60335-2-15  
Заявляет также, что выше указанное изделие отвечает требованиям, на основании результатов тестирования по электромагнитной совместимости EMC.  
НОТА: Настоящая декларация теряет свою силу, если в данное оборудование будут внесены какие-либо изменения

Castegnato, 08 gennaio 2007

Amministratore Delegato

  
Epis Edoardo  
(Amministratore)

**Gemme Italian Producers srl**  
Via del Lavoro 45/47 - 25045 Castegnato (BS) Italy  
Tel: +39 030 2141199 - Fax: +39 030 2147637  
www.lelit.com - lelit@lelit.com

